



Tattilo

Tastiera con schermo grafico touch-screen per centrali a microprocessore serie ETR e compatibili

090050792



IMQ-SISTEMI DI SICUREZZA



AVVERTENZE

PER L'INSTALLATORE:

Attenersi scrupolosamente alle normative vigenti sulla realizzazione di impianti elettrici e sistemi di sicurezza, oltre che alle prescrizioni del costruttore riportate nella manualistica a corredo dei prodotti.

Fornire all'utilizzatore tutte le indicazioni sull'uso e sulle limitazioni del sistema installato, specificando che esistono norme specifiche e diversi livelli di prestazioni di sicurezza che devono essere commisurati alle esigenze dell'utilizzatore. Far prendere visione all'utilizzatore delle avvertenze riportate in questo documento.

PER L'UTILIZZATORE:

Verificare periodicamente e scrupolosamente la funzionalità dell'impianto accertandosi della correttezza dell'esecuzione delle manovre di inserimento e disinserimento.

Curare la manutenzione periodica dell'impianto affidandola a personale specializzato in possesso dei requisiti prescritti dalle norme vigenti.

Provvedere a richiedere al proprio installatore la verifica dell'adeguatezza dell'impianto al mutare delle condizioni operative (es. variazioni delle aree da proteggere per estensione, cambiamento delle metodiche di accesso ecc...).

Questo dispositivo è stato progettato, costruito e collaudato con la massima cura, adottando procedure di controllo in conformità alle normative vigenti. La piena rispondenza delle caratteristiche funzionali è conseguita solo nel caso di un suo utilizzo esclusivamente limitato alla funzione per la quale è stato realizzato, e cioè:

Tastiera con schermo grafico touch-screen per centrali a microprocessore serie ETR e compatibili

Qualunque utilizzo al di fuori di questo ambito non è previsto e quindi non è possibile garantire la sua corretta operatività e pertanto è fatto espresso divieto al detentore del presente manuale di utilizzarlo per ragioni diverse da quelle per le quali è stato redatto, ovvero esplicative delle caratteristiche tecniche del prodotto e delle modalità d'uso.

I processi produttivi sono sorvegliati attentamente per prevenire difettosità e malfunzionamenti; purtroppo la componentistica adottata è soggetta a guasti in percentuali estremamente modeste, come d'altra parte avviene per ogni manufatto elettronico o meccanico. Vista la destinazione di questo articolo (protezione di beni e persone) invitiamo l'utilizzatore a commisurare il livello di protezione offerto dal sistema all'effettiva situazione di rischio (valutando la possibilità che detto sistema si trovi ad operare in modalità degradata a causa di situazioni di guasti od altro), ricordando che esistono norme precise per la progettazione e la realizzazione degli impianti destinati a questo tipo di applicazioni.

Richiamiamo l'attenzione dell'utilizzatore (conduttore dell'impianto) sulla necessità di provvedere regolarmente ad una manutenzione periodica del sistema almeno secondo quanto previsto dalle norme in vigore oltre che ad effettuare, con frequenza adeguata alla condizione di rischio, verifiche sulla corretta funzionalità del sistema stesso segnatamente alla centrale, sensori, avvisatori acustici, combinatore/i telefonico/i ed ogni altro dispositivo collegato. Al termine del periodico controllo l'utilizzatore deve informare tempestivamente l'installatore sulla funzionalità riscontrata.

La progettazione, l'installazione e la manutenzione di sistemi incorporanti questo prodotto sono riservate a personale in possesso dei requisiti e delle conoscenze necessarie ad operare in condizioni sicure ai fini della prevenzione infortunistica. E' indispensabile che la loro installazione sia effettuata in ottemperanza alle norme vigenti. Le parti interne di alcune apparecchiature sono collegate alla rete elettrica e quindi sussiste il rischio di folgorazione nel caso in cui si effettuino operazioni di manutenzione al loro interno prima di aver disconnesso l'alimentazione primaria e di emergenza. Alcuni prodotti incorporano batterie ricaricabili o meno per l'alimentazione di emergenza. Errori nel loro collegamento possono causare danni al prodotto, danni a cose e pericolo per l'incolumità dell'operatore (scoppio ed incendio).

Timbro della ditta installatrice:



1. GENERALITA'

La tastiera Tattilo rappresenta lo stato dell'arte nel campo dei dispositivi di controllo e comando anche da posizioni remote per centrali serie ETR e versioni compatibili come ad esempio le serie NET, VIDOMO, TITANIA; il numero di tastiere installabili dipende dalla potenza elaborativa delle centrali in uso.

I punti di forza della tastiera Tattilo:

- Schermo da 4,3" a colori touch-screen.
- Dimensioni ridotte.
- Design raffinato.
- Grafica accattivante.
- Setup facilmente impostabile con chiare indicazioni.
- Accesso al setup direttamente da display con menu specifico di immediata individuazione. Sezione riservata protetta da password impostabile.
- Aggiornamento tramite chiavetta USB e apposito adattatore non fornito in dotazione.
- Orientamento impostabile con dip interni.
- Lettore frontale per chiave di prossimità M4.
- Sensore IR per accensione del display quando una persona si avvicina.
- Trasmissione di tipo seriale RS485 per centrali compatibili, es. serie ETR, NET, VIDOMO, TITANIA.
- Procedura di caricamento immagini per far apparire il logo dell'installatore e/o altre immagini con visualizzazione a rotazione secondo il gradimento del cliente finale.
- Software per la conversione delle immagini da caricare successivamente nella tastiera tramite chiave USB.
- Comodo menu per l'accesso alle varie funzionalità della tastiera: Allarmi, Foto, Centrale, Orologio, Termostato, Wipe Out, Impostazioni, Info.
- Funzione "Screensaver" attivabile da menu per visualizzare le immagini caricate in memoria con tempo di scansione impostabile a piacere.
- Funzione "Luce di emergenza", selezionabile e temporizzata, attivata in caso di assenza rete, con modalità di funzionamento legata alla centrale cui la tastiera viene connessa.
- Funzione "Orologio" con rappresentazione digitale.
- Funzione "Sveglia" con 6 orari facilmente programmabili dall'utente.
- Funzione "Mappe" per visualizzare in tastiera il rivelatore che ha generato l'allarme/manomissione. Le mappe possono essere facilmente caricate dall'installatore con un semplice software, la posizione del rivelatore può essere posizionata simulando la reale posizione nell'impianto con funzione di memoria.
- Visualizzazione dell'archivio storico della centrale organizzata su righe multiple, max. 11.
- Funzione "Cronotermostato" con funzione anti-gelo con 3 fasce settimanali e attivazione della caldaia tramite uscita Open Collector della tastiera, richiede un adeguato interfacciamento.
- Funzione "Info" per visualizzare velocemente i dati della ditta installatrice per eventuale necessità.
- Funzione "Wipe Out" per blocco temporizzato della funzionalità Touch per consentire all'utente di pulire lo schermo.
- Funzione "Info Led", selezionabile, per visualizzare tramite accensione particolare della retroilluminazione del lettore di chiave elettronica eventuali anomalie presenti nell'impianto anche con touch-screen spento, con "Salvaschermo in funzione", luce di cortesia, orologio, cronotermostato e mappa visualizzata.
- Alcune delle funzioni di visualizzazione raggiungono la migliore rappresentazione con il posizionamento orizzontale della tastiera.
- Tattilo viene fornita di serie con il contenitore di colore bianco, a richiesta è possibile ordinare il kit di trasformazione, vedi "VISTA DELLA TASTIERA" a pag. 4.

1.1 Note di compatibilità con la versione 3

- Quando lo schermo viene spento dopo l'illuminazione di emergenza, per riaccendere lo schermo è necessario toccare il display della tastiera anche se la rilevazione PIR è attivata.
- Per visualizzare gli allarmi, anche senza la visualizzazione delle mappe, è comunque necessario che i nomi ingresso siano configurati con un numero a 3 cifre.



- In seguito ad un aggiornamento dalla versione 3, eventuali mappe create per la versione 3 e presenti nella memoria tastiera verranno visualizzate effettuando uno spostamento per non sovrapporle con i tasti di scorrimento allarmi.

2. CARATTERISTICHE

2.1 Caratteristiche elettriche

Modello:	Tattilo	Comandi:	tastiera di tipo touch-screen, la retro-illuminazione è attivata al tocco e con comando da rivelatore IR di prossimità. Lo spegnimento è ritardato.
Grado di protezione:	IP3X	Visualizzazione:	impostazione grafica scaricabile da chiavetta USB, richiede apposito adattatore, non fornito.
Classe ambientale:	I	Accesso ai comandi:	tramite codice dipendente dalle potenzialità della centrale.
Grado di sicurezza:	2.	Protezioni:	protezione Tamper antiapertura e contro la rimozione.
Tensione di alim.:	12Vcc (9 ÷ 15V) forniti dalla centrale.	Collegamenti:	usare cavo a 4 conduttori schermato min. 2 X 0,75 mm ² + 2 x 0,22 mm ² .
Assorbimento @12V:	50 mA a riposo, 155 mA massimi.	Condizioni operative:	+5 / + 40 °C, 93% U.R.
Conessioni a morsetto per:	linea seriale RS485, uscita O.C.	Dotazione:	manuale tecnico, resistenza da 680 Ohm, viti e tasselli per il fissaggio, CD con software.
Selezioni:	ritorno al default, orientamento orizz./vert./rovescio, setup e upgrade da chiave USB.		

La tastiera di comando Tattilo deve considerarsi come accessorio di centrali compatibili dotate di marcatura CE, è conforme alle norme: EN50131-1, EN 50131-3 per il grado 2, è stata progettata per la classe ambientale I secondo la norma EN50130-5. La tastiera Tattilo ha superato i test condotti in conformità alla direttiva EMC 2004-108-CE con prove eseguite secondo la Norma EN 50130-4 + A1 + A2 riguardante l'immunità ed EN 61000-6-3 riguardanti le emissioni elettromagnetiche. Per gli aspetti riguardanti la sicurezza elettrica sono state rispettate le prescrizioni contenute nella direttiva LVD 2006-95-EC con prove eseguite secondo la Norma EN 60950-1. **Tattilo è certificata IMQ-Sistemi di sicurezza.**

2.2 Caratteristiche meccaniche

Dimensioni L 139 x H 96 x P 20,6 mm **Peso:** 167g.

Interassi di fissaggio: 84 mm per scatole da incasso tipo 503 e 104 mm per fissaggio a muro.

3. VISTA DELLA TASTIERA

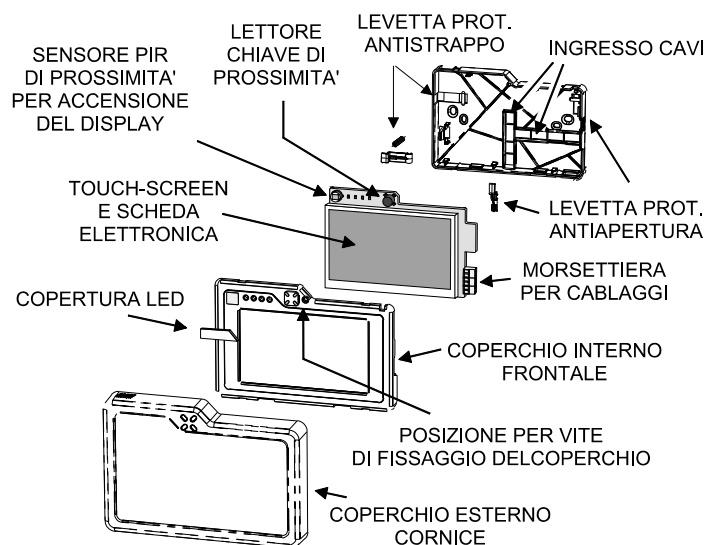

Contenitori opzionali di colore diverso forniti in kit:

COTAT1 = kit con frontale + cornice + copertura led di colore canna di fucile/cromato.

COTAT2 = kit con frontale + cornice + copertura led di colore grigio metallizzato.

COTAT3 = kit con frontale + cornice + copertura led di colore antracite.



4. INSTALLAZIONE

4.1 Operazioni

ATTENZIONE:

La tastiera richiede la definizione del corretto setup per la comunicazione con la centrale compatibile in uso e l'orientamento grafico in base al posizionamento che si intende sfruttare, orizzontale, verticale o capovolta.

Tale operazione deve essere effettuata spostando selettori come indicato nel cartoncino interno e in questo manuale. Se le operazioni di installazione vengono eseguite in un impianto già esistente bisogna prendere tutte le precauzioni per non generare allarmi che possono arrecare disturbo alla quiete pubblica.

1. Aprire la centrale svitando le viti di chiusura.
2. Isolare il dispositivo di avviso esterno di antimanomissione, escludere le sirene autoalimentate esterne e gli eventuali trasmettitori di allarme, telefonici ecc.
3. Localizzare il punto di installazione della tastiera, considerare l'orientamento che si vuole sfruttare, orizzontale - verticale, lettore di chiave M4 a destra o a sinistra, procedere alla stesura del cavo di collegamento alla centrale e al fissaggio a muro della tastiera secondo i disegni meccanici presenti in questo manuale.
4. **NON INSTALLARE IN AMBIENTI POLVEROSI.**
5. Procedere al cablaggio elettrico inserendo i cavi come indicato, rispettare le indicazioni dei morsetti presenti nell'interno della tastiera e nella centrale avendo cura di eseguirli in assenza di alimentazione e di non lasciare spezzoni di filo non isolato liberi nel contenitore della tastiera, ciò allo scopo di non provocare dei cortocircuiti tra le piste.
6. Alimentazione la tastiera e procedere alle fasi di programmazione locale come indicato nel presente manuale.
7. Richiudere la tastiera di comando, eseguire i controlli funzionali, passare alla fase di programmazione della centrale, riattivare le sirene e gli eventuali combinatori telefonici, richiudere infine la centrale.

4.2 Apertura del contenitore

Il contenitore della tastiera si compone di due parti principali: il coperchio frontale e il corpo interno. Per sganciare il coperchio frontale è necessario:

- prendere la tastiera come nella foto seguente;
- fare forza con i due pollici sul corpo interno per sganciarlo.

ATTENZIONE: non posizionare i pollici sul display e fare forza pena la sua rottura.





Una volta sollevata la parte superiore del coperchio sganciarlo dalla parte inferiore con un movimento a libro e riporla.

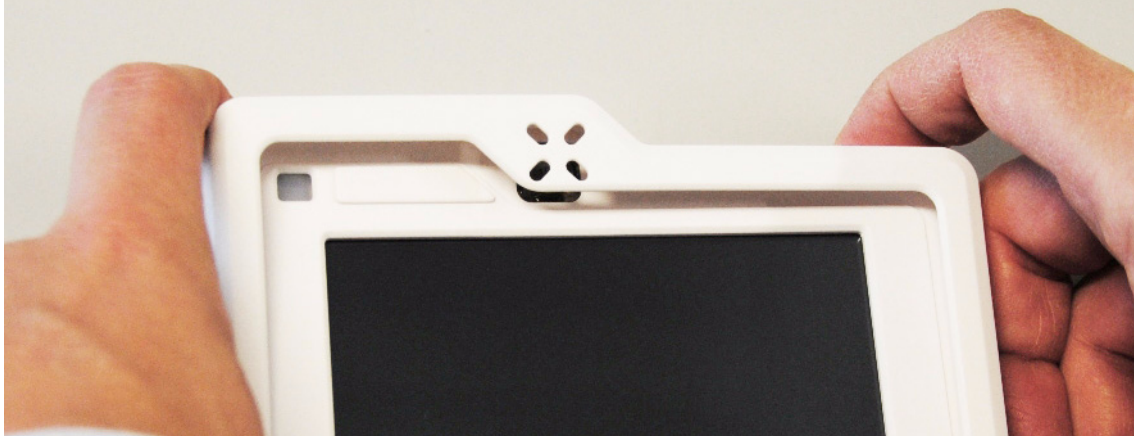

Svitare ora la vite del coperchio e sganciarlo con un movimento a libro come visto in precedenza.



Riporre il coperchio interno e sganciare la scheda elettronica agendo sulla clip di sinistra indicata nell'immagine seguente. Sempre in questa immagine notare il corretto modo di prendere la scheda con la mano destra.

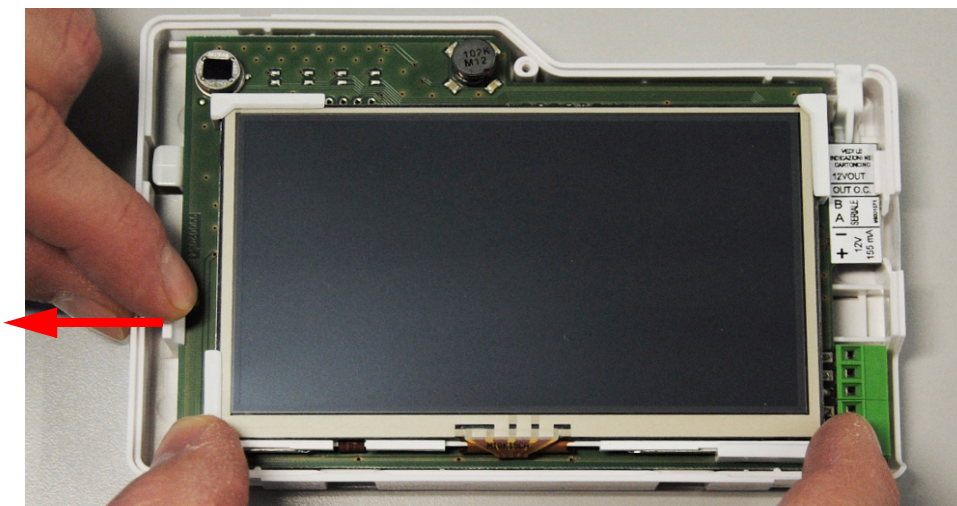

ATTENZIONE: per sganciare la scheda spostare la clip quanto basta ma senza danneggiarla.

Estrarre la scheda e riporla con la massima cura e passare al posizionamento e fissaggio del fondo.



Vista del fondo della tastiera.

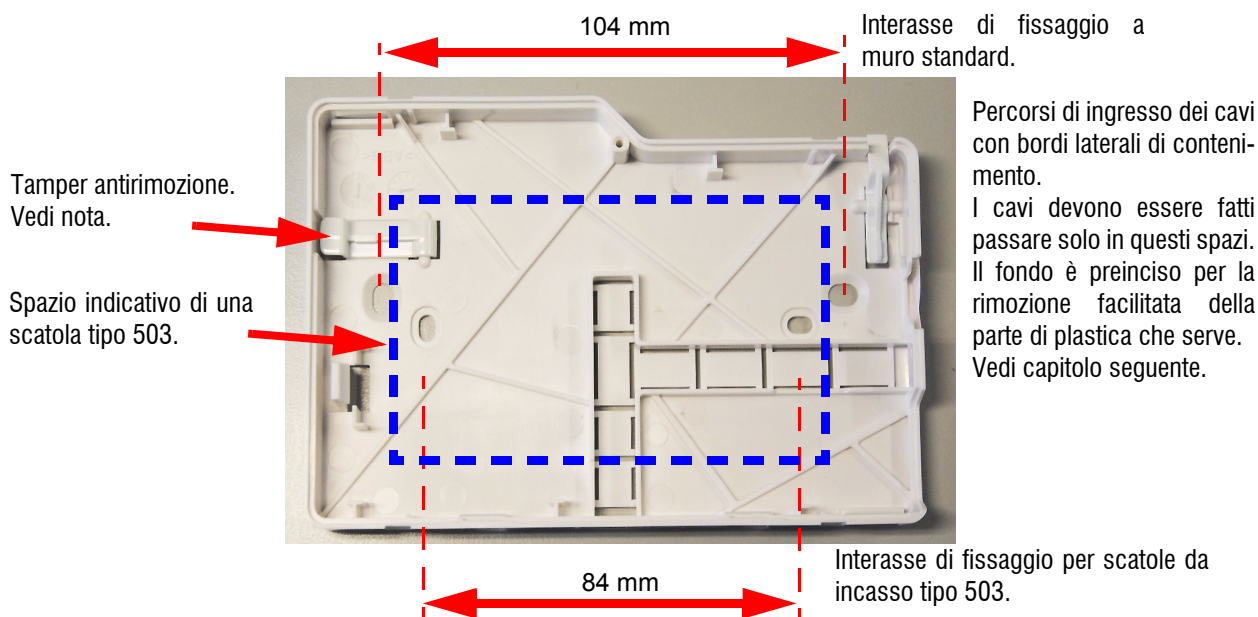

Nota: è necessario l'utilizzo di un tassello fissato al muro in corrispondenza del foro del Tamper indicato dalla freccia. Inserire una vite nel tassello con diametro della testa $\varnothing 5$ millimetri circa regolandone l'altezza in modo che arrivi a 2 millimetri dal bordo interno del fondo.

Eseguire i collegamenti elettrici, a tal scopo consultare il capitolo "COLLEGAMENTI ELETTRICI" a pag. 12.

4.3 Chiusura del contenitore

Posizionare la scheda davanti alla clip destra del fondo come indicato nella foto seguente.

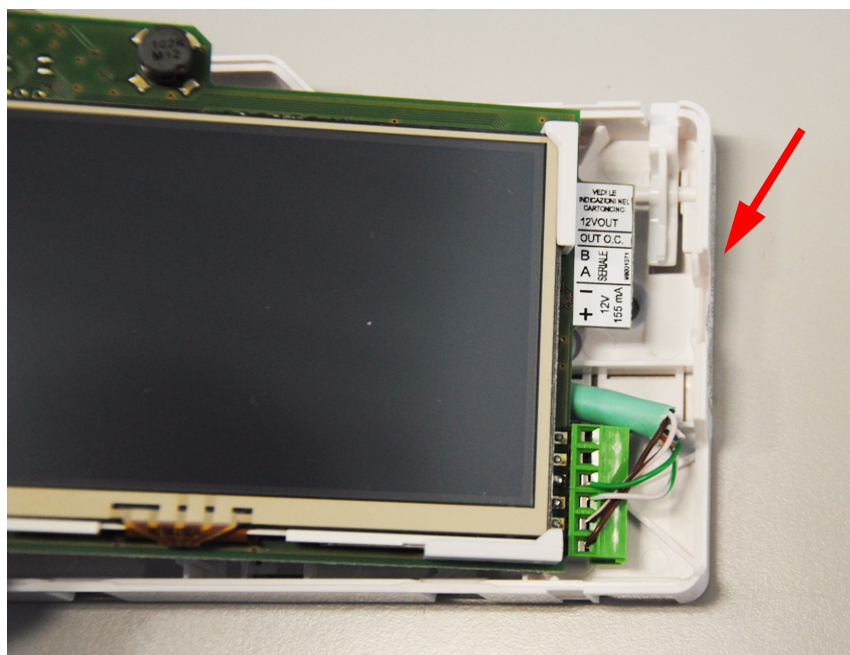



Controllare bene che i cavi siano dentro i bordi di cablaggio come nella foto seguente.



Portare la scheda quasi in parallelo al fondo e spingerla fin sotto la clip.

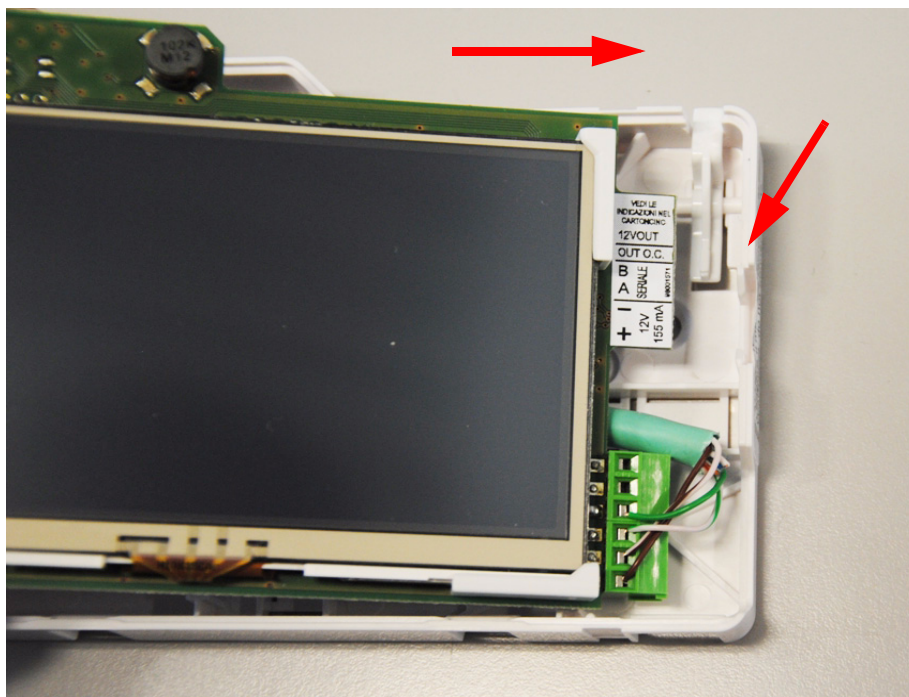



Una volta agganciata alla clip di destra premere la clip di sinistra a sufficienza per agganciare la scheda ruotandola con movimento a libro come indicato in figura.

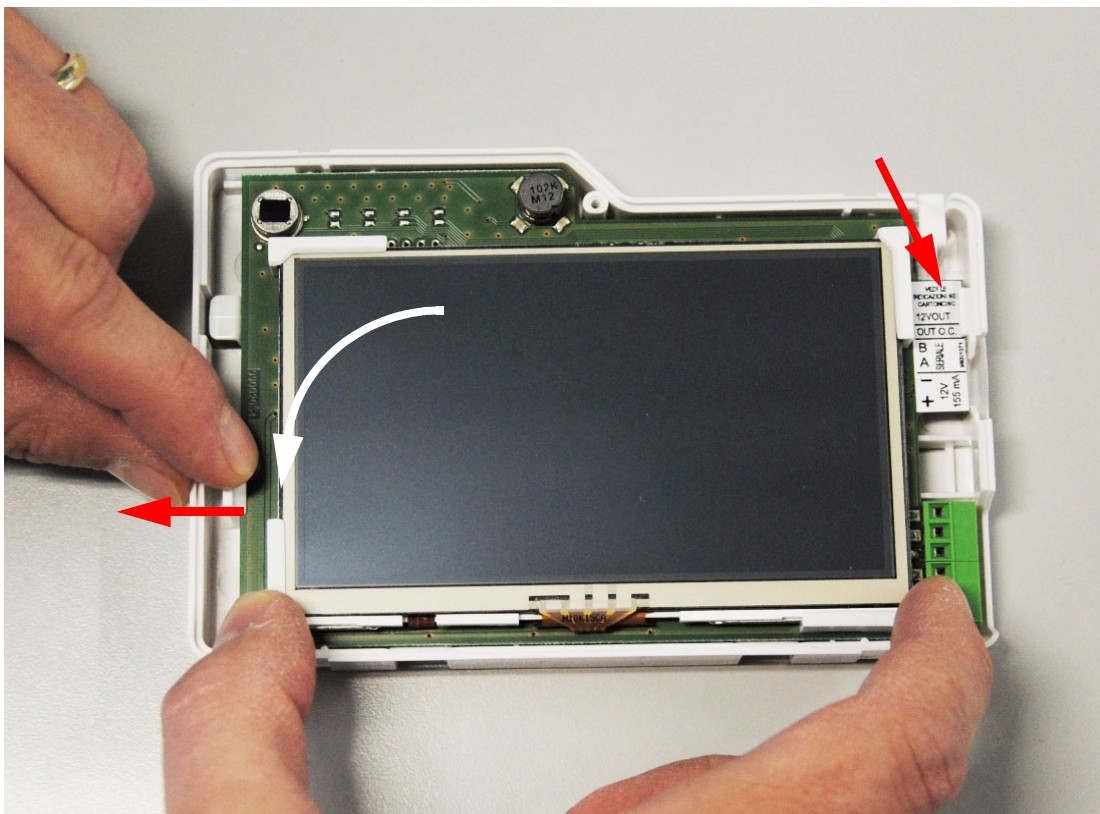

ATTENZIONE

Non prendere in mano la scheda come da foto per non danneggiare la bobina del lettore di chiave M4 (parte superiore) ed il cavo piatto del display touch-screen (parte inferiore).

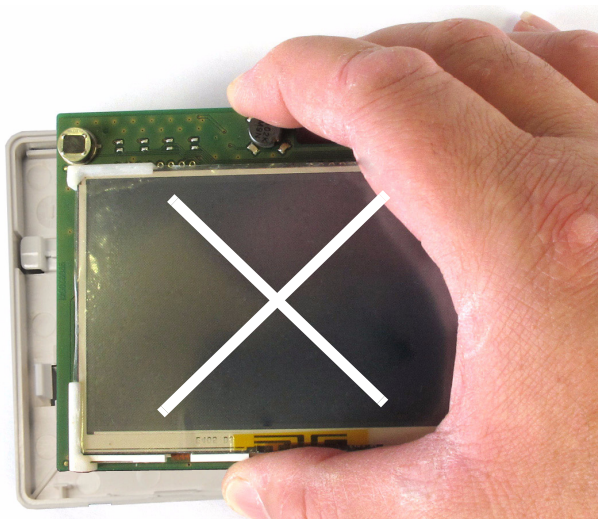



Togliere la pellicola protettiva del display touch-screen come indicato nella foto seguente.



Agganciare ora il coperchio interno alle due clip inferiori indicate nella foto seguente.

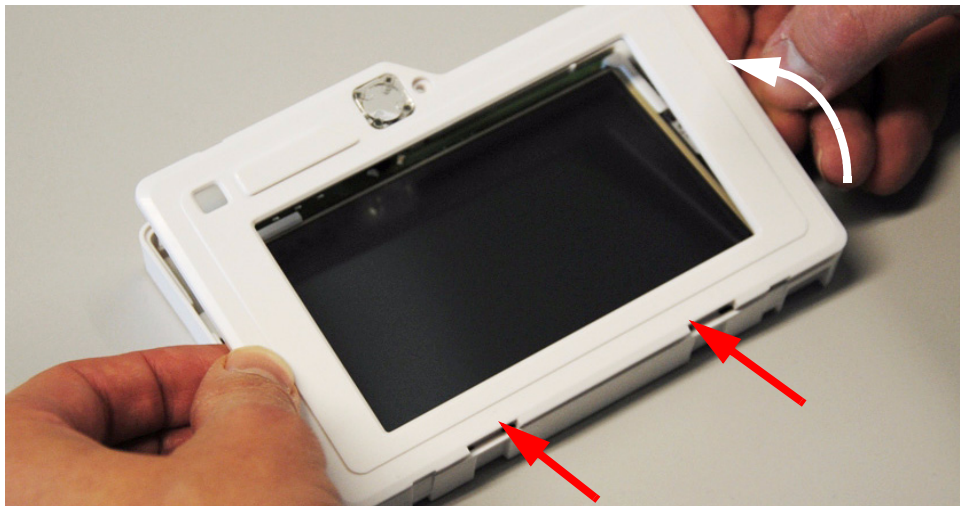

Eeguire un movimento a libro per unire il coperchio con il fondo. Controllare che la bobina del lettore di chiavi M4 entri al centro delle 4 torrette trasparenti del coperchio.



Chiudere a scatto il coperchio.





Fissare con la vite frontale.

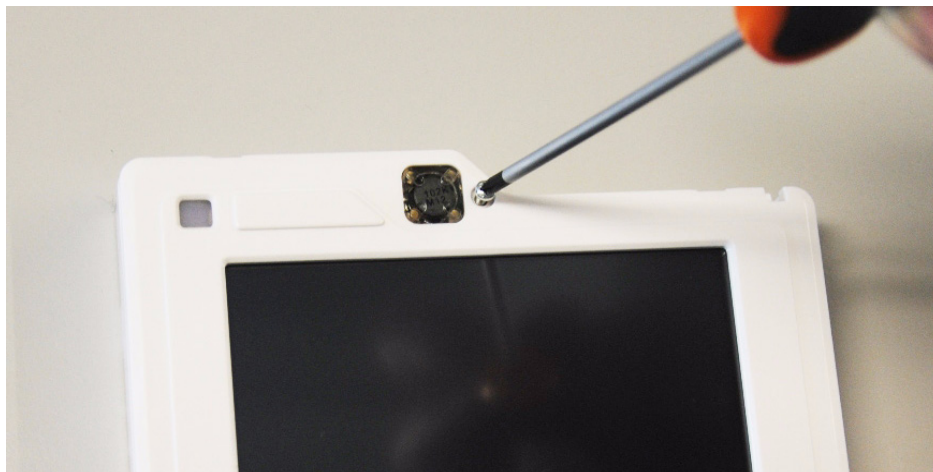

Agganciare ora il coperchio esterno partendo dalle clip inferiori chiudendolo a libro come indicato nella figura seguente.



Chiudere a scatto il coperchio esterno come indicato nella figura seguente.





5. COLLEGAMENTI ELETTRICI

Percorsi di ingresso dei cavi.

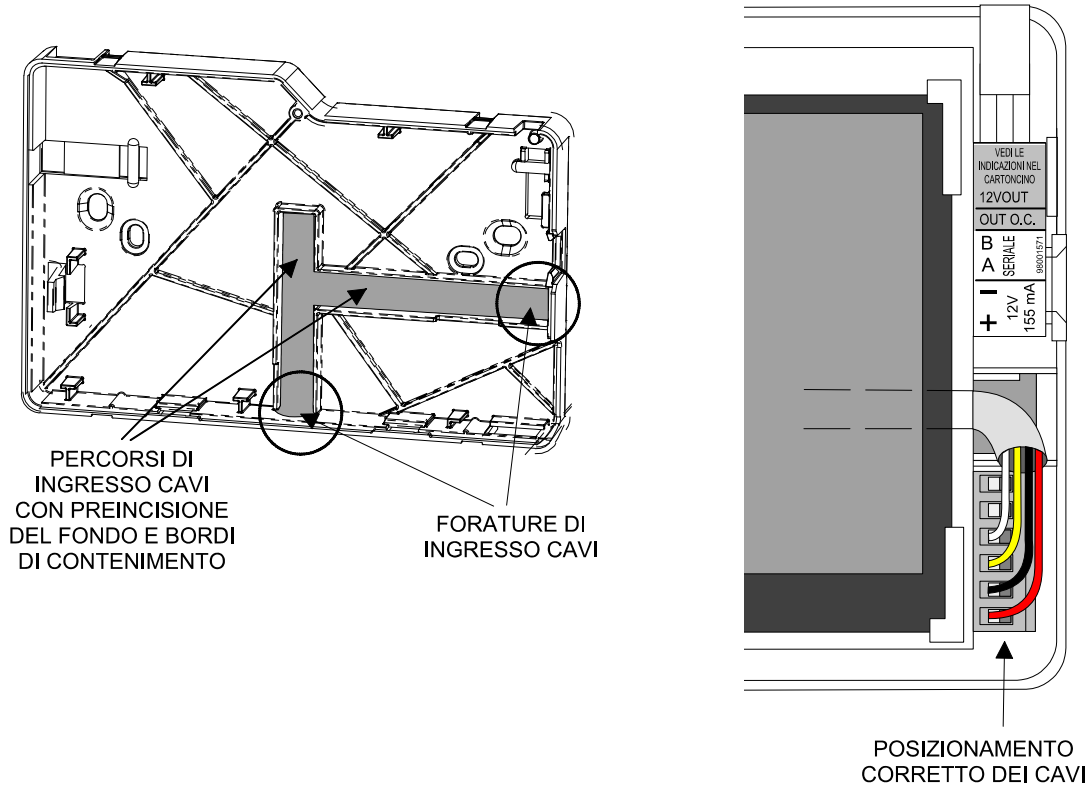

Esemplificazione dei collegamenti alla morsetti.

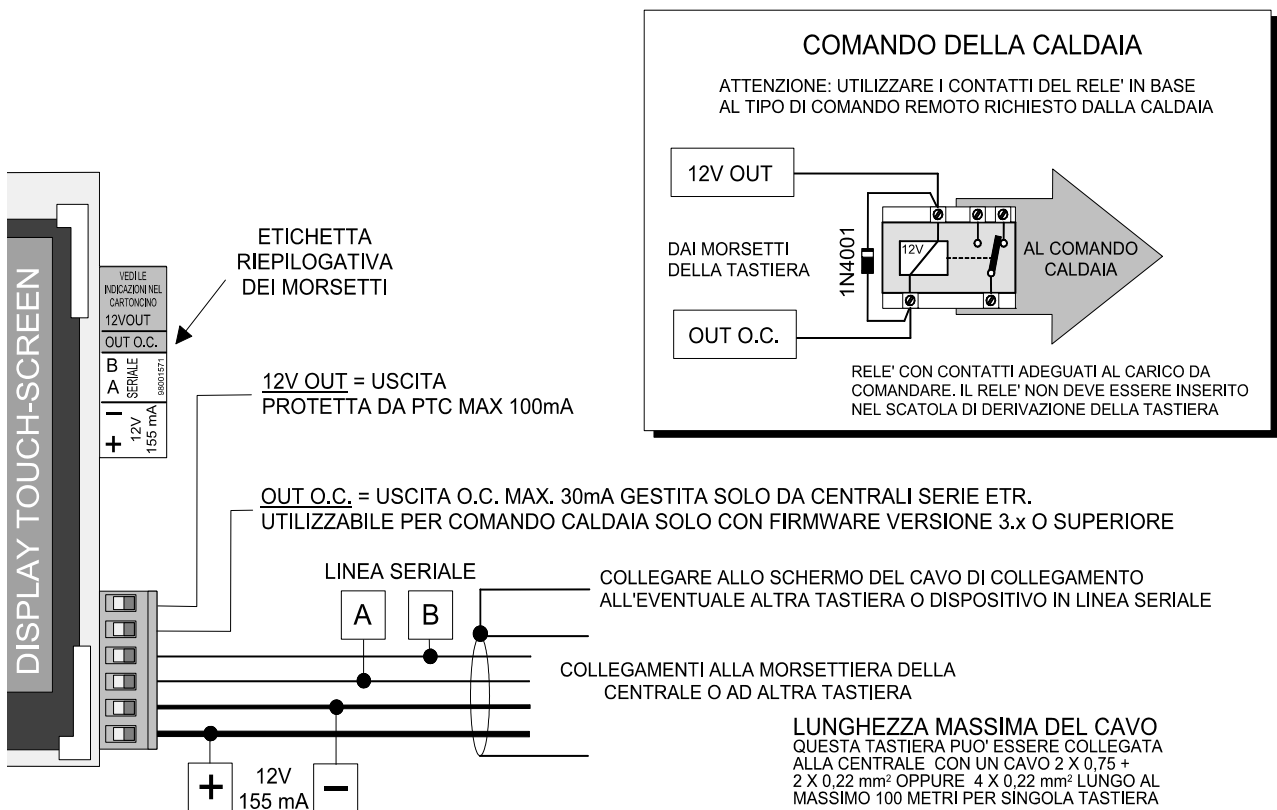



Esempio di collegamento con una centrale ETR100M.

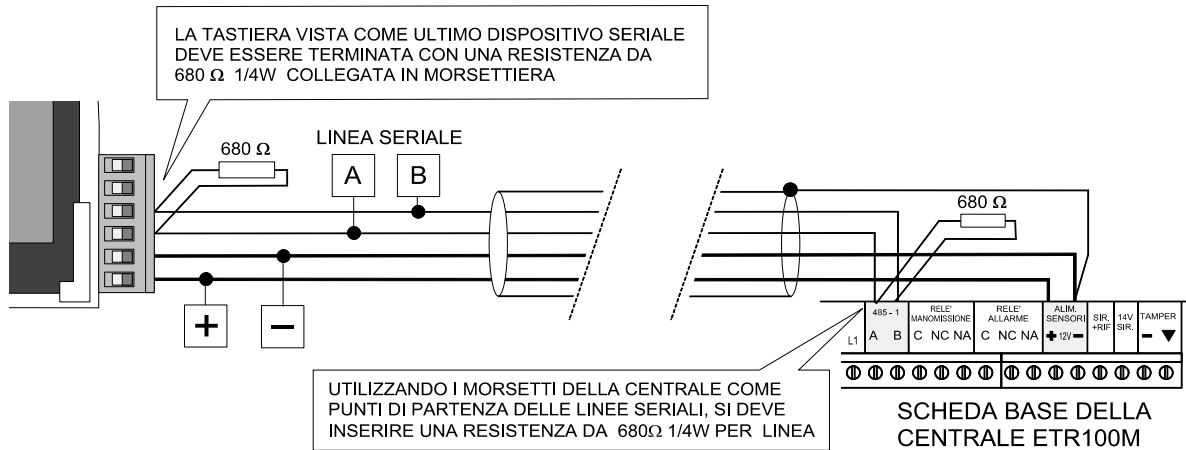

Esempio di collegamento in linea seriale con altri organi di comando.

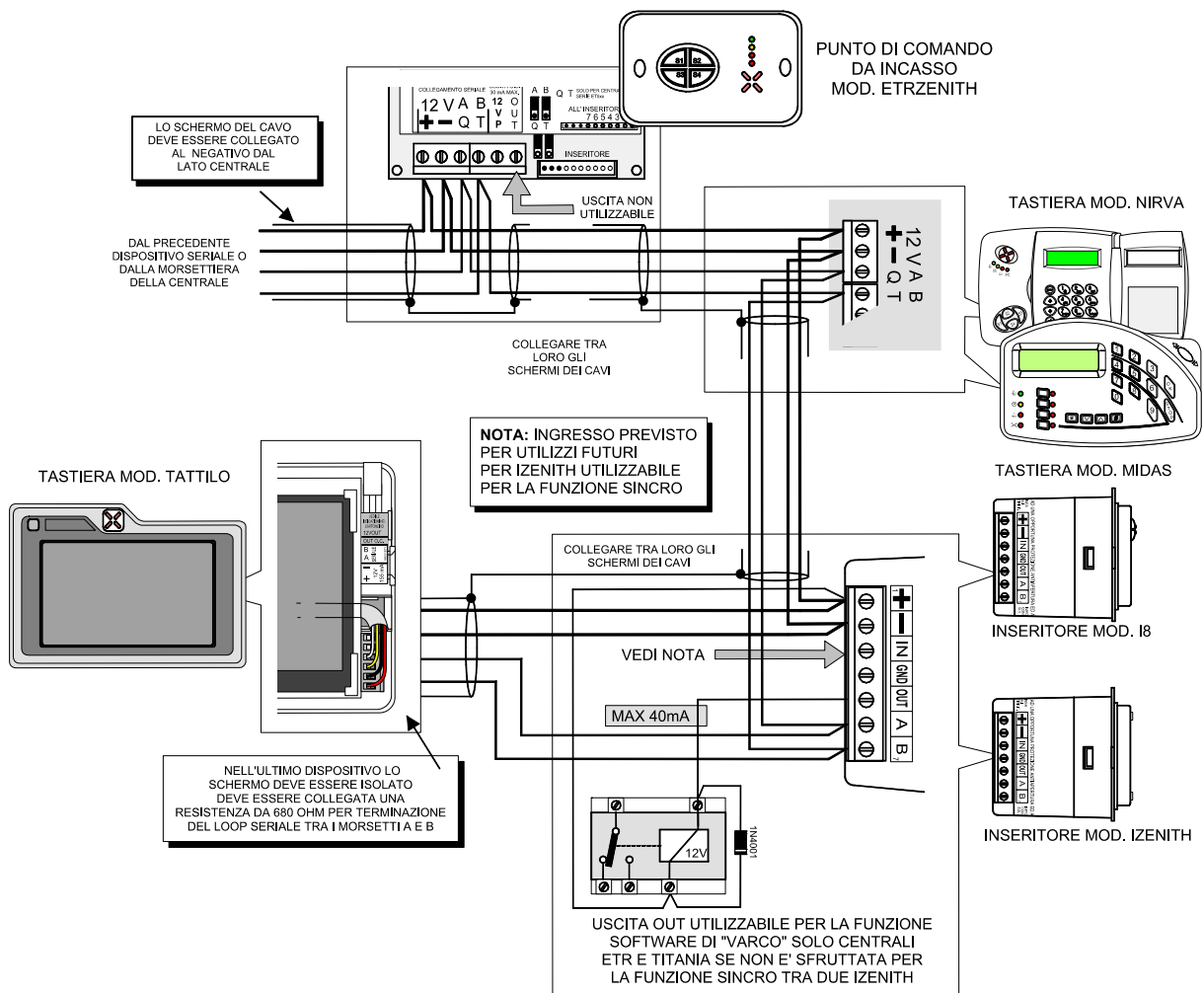

Nota: la tastiera Tattilo appartiene alla stessa classe di organi di comando che comprende anche i modelli NIRVA e MIDAS; più organi di comando della stessa classe, collegati sulla stessa linea seriale, devono essere identificati con indirizzi diversi.

Nota: la lunghezza totale della linea seriale può essere di 1000 metri, la sezione dei cavi dovrà essere adeguata, utilizzare cavo per antifurto con sezione 2 x 1 + 2 x 0,5 mm², per brevi tratte utilizzare cavo di sezione 2 x 0,75 + 2 x 0,22 mm².



Esempio di variante di collegamento della linea seriale.

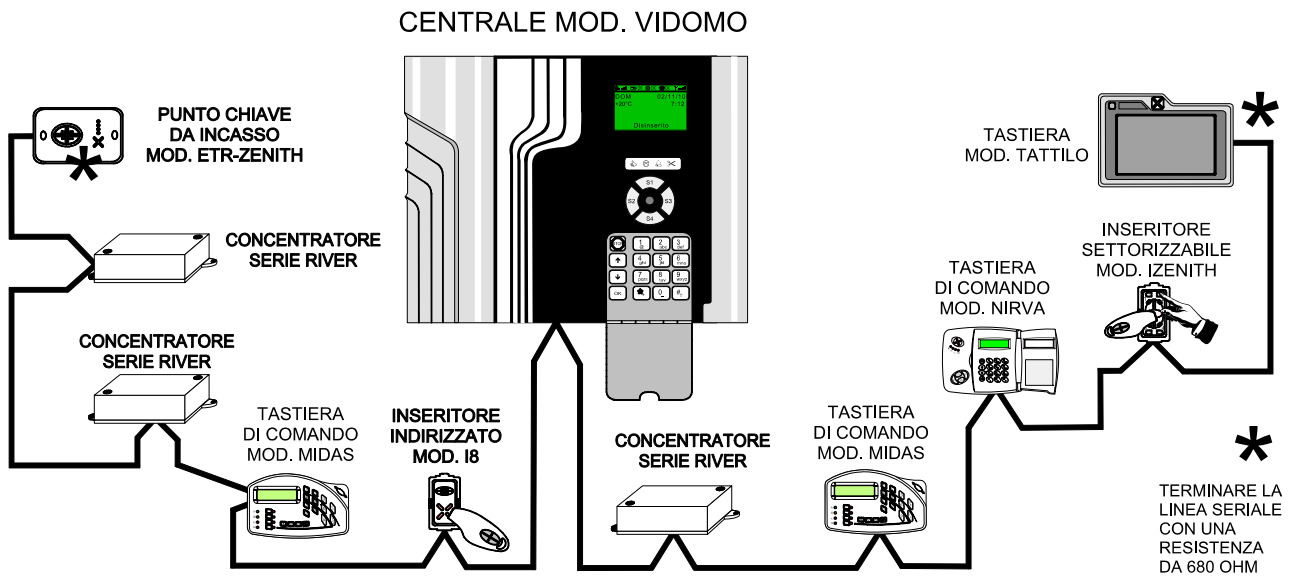

LINEA SERIALE DI CONCENTRATORI SERIE RIVER, ORGANI DI COMANDO ED APPARATI COMPATIBILI COLLEGATI ALLA SPECIFICA MORSETTIERA DEDICATA IN CENTRALE.

SCHEMA DI COLLEGAMENTO A "T" DOVE IL CIRCUITO DI PILOTAGGIO PER LINEA SERIALE, INTEGRATO NELLA CENTRALE, VIENE CONSIDERATO COME UN CIRCUITO CONCENTRATORE INTERMEDIO.

I DISPOSITIVI SERIALI POSSONO ESSERE INSERITI INDIFFERENTEMENTE IN QUALSIASI POSIZIONE DELLA LINEA SERIALE. FARE ATTENZIONE CHE IL NUMERO TOTALE DI ORGANI DI COMANDO, CONSIDERATE LE DUE LINEE SERIALI POTRA' ESSERE AL MASSIMO 16.

E' NECESSARIO PROVVEDERE A BOX AUSILIARI DI ALIMENTAZIONE REMOTA PER OTTENERE L'AUTONOMIA COMPLESSIVA DEL SISTEMA PREFISSATA A PROGETTO.



6. PROGRAMMAZIONE

La tastiera di comando mod. Tattilo rappresenta il punto di comando, visualizzazione e programmazione per le centrali compatibili, è dotata di display touch-screen per una più comoda consultazione dei messaggi di stato e programmazione della centrale, un sensore di presenza IR accende il display all'avvicinarsi di una persona, nel frontale è presente anche un lettore per chiave di prossimità M4.

I vari suoni di controllo e di reazione ai comandi sono emessi da un cicalino interno, la parte superiore sinistra ed inferiore destra della tastiera contiene delle feritoie per agevolare l'uscita dei vari suoni.

Convenzione: con il termine "Menu Home" si indica la schermata riassuntiva dei vari comandi come visualizzato nell'immagine seguente.



La tastiera Tattilo deve essere programmata localmente per la corretta comunicazione con la centrale e per gli altri parametri funzionali. Una descrizione dei singoli dip è stampata anche nel cartoncino di protezione.

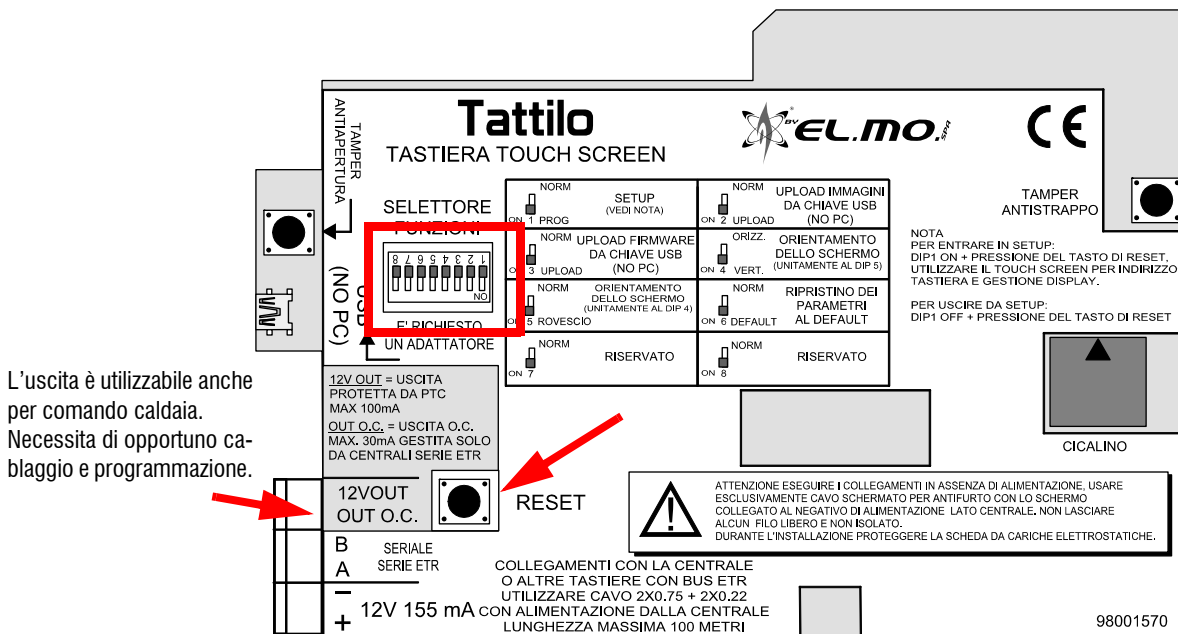

L'uscita è utilizzabile anche per comando caldaia. Necessita di opportuno cablaggio e programmazione.



7. RESET

7.1 Reset di default

Il ritorno alla programmazione di fabbrica si effettua nel modo seguente con tastiera aperta:

A = spostare su ON il dip n°6 e premere momentaneamente il tasto di RESET.

A display comparirà:

"Parametri di default ins."

B = spostare su OFF il dip n°6 e premere momentaneamente il tasto di RESET

Comparirà per qualche secondo la versione del firmware della tastiera.

Nota: il reset di default non cancella le immagini e le eventuali mappe precedentemente memorizzate.

7.2 Reset normale

Premere il tasto di RESET della scheda con tastiera aperta.

Comparirà per qualche secondo la versione del software interno della tastiera.

7.2.1 Reset speciale con centrale accesa

In alternativa alla situazione precedente è possibile eseguire il ritorno alle condizioni di default della centrale (reset speciale) partendo dalla centrale e tastiere alimentate. Si dovrà agire nel modo seguente:

- Sullo schermo della tastiera premere e mantenere premuto il tasto Ok.
- Premere il tasto "Reset" nella centrale e rilasciare dopo qualche secondo.
- Appariranno in tastiera le sequenze tipiche della specifica centrale per il ritorno al default.
- Portarle a termine toccando i vari tasti sullo schermo.
- Al termine la centrale sarà ritornata alla programmazione di fabbrica.

Schermata tipica dopo un reset di default.



Schermata dopo il Timeout di 1 minuto.





Le pagine centrali possono essere staccate, pinzate e consegnate come informazione d'uso per l'utente finale.

8. MENU DI CONFIGURAZIONE PER L'INSTALLATORE E L'UTENTE

Nota: la visualizzazione dei menu di configurazione sarà sempre proposta in orizzontale indipendentemente dall'impostazione dell'orientamento definita con i dip 4 e 5.

Tutti i menu sono dotati di un tempo di Timeout di 1 minuto.

I menu di configurazione sono di due tipi:

- **Impostazioni:** accessibile premendo il tasto "Impostazioni" nel menu Home.
- **Orologio:** contiene al suo interno la possibilità della programmazione delle sveglie premendo il tasto "Set".

9. IMPOSTAZIONI

9.1 Se la tastiera è già stata installata

- Premere su  nella parte alta a sinistra della schermata di controllo della centrale.
- Premere sul tasto "Impostazioni" .

Se serve aprire la tastiera per effettuare anche altre operazioni:

- Escludere il controllo della manomissione tastiera da centrale.
- Aprire la tastiera e procedere con le fasi seguenti.

9.2 Se la tastiera è in fase di installazione

- E' necessario:

Spostare il Dip 1 in ON. Premere momentaneamente il tasto di Reset.

ATTENZIONE: questa operatività non deve essere utilizzata dall'utente.



Nella schermata "**GENERALE-1**" che apparirà individuare la voce "**ADDR.**"



GENERALE-1				
ADDR.	1	<input data-bbox="911 264 1062 315" type="text" value="+"/>	<input data-bbox="1099 264 1251 315" type="text" value="-"/>	
PIR.	ON	<input data-bbox="911 353 1062 405" type="text" value="+"/>	<input data-bbox="1099 353 1251 405" type="text" value="-"/>	
ST. RIPOSO	HOME	<input data-bbox="911 443 1062 495" type="text" value="+"/>	<input data-bbox="1099 443 1251 495" type="text" value="-"/>	
RIT.	1 MIN	<input data-bbox="911 533 1062 584" type="text" value="+"/>	<input data-bbox="1099 533 1251 584" type="text" value="-"/>	
<input data-bbox="304 622 456 667" type="text" value="<"/>	<input data-bbox="493 622 644 667" type="text" value=">"/>	<input data-bbox="681 622 833 667" type="text" value="Avanz."/>	<input data-bbox="869 622 1021 667" type="text" value="Calib."/>	<input data-bbox="1099 622 1267 667" type="text" value="Salva"/>

- Impostare il corretto indirizzo per la comunicazione con la centrale, questo valore non è modificabile dall'utente.
- Nella zona inferiore della schermata premere il tasto "**Avanz.**".
- Verrà ora chiesto di creare la nuova **Password**.
- Utilizzare allo scopo i tasti numerici per impostare una password solo con 6 cifre, altre soluzioni non saranno accettate, il tasto "**Stop**" cancella la singola cifra digitata, il tasto "**Ok**" conferma la digitazione.
- La digitazione della password richiede ovviamente la conferma con una ripetizione del codice impostato.

Attenzione:

dopo la creazione della Password inizia il controllo della sua congruità ad ogni digitazione necessaria, qualora venga immessa erratamente per 10 volte consecutive, la tastiera rientrerà immediatamente in operatività e non accetterà più alcun tasto e/o chiave di prossimità per 90s. Dopo ulteriori 11 tentativi con password errate la tastiera rientra in piena operatività generando l'evento di "Tamper tastiera".

Nota: queste sono le uniche operazioni indispensabili da effettuare con il dip 1 in ON. Una volta eseguite spostarlo in OFF, premere Reset e proseguire.

- Premere su  nella parte alta a sinistra della schermata di controllo della centrale.
- Premere sul tasto "Impostazioni" .



- Nella schermata successiva "**GENERALE-1**" sono presenti le seguenti impostazioni:

GENERALE-1				
ADDR.	1	<input data-bbox="911 271 1062 320" type="button" value="+"/>	<input data-bbox="1099 271 1251 320" type="button" value="-"/>	
PIR.	ON	<input data-bbox="911 360 1062 409" type="button" value="+"/>	<input data-bbox="1099 360 1251 409" type="button" value="-"/>	
ST. RIPOSO	HOME	<input data-bbox="911 450 1062 499" type="button" value="+"/>	<input data-bbox="1099 450 1251 499" type="button" value="-"/>	
RIT.	1 MIN	<input data-bbox="911 539 1062 589" type="button" value="+"/>	<input data-bbox="1099 539 1251 589" type="button" value="-"/>	
<input data-bbox="304 629 456 678" type="button" value="<"/>	<input data-bbox="493 629 644 678" type="button" value=">"/>	<input data-bbox="681 629 833 678" type="button" value="Avanz."/>	<input data-bbox="869 629 1021 678" type="button" value="Calib."/>	<input data-bbox="1058 629 1209 678" type="button" value="Salva"/>

Le voci utilizzabili sono:

- **PIR**: Abilitazione del sensore IR, ON o OFF per l'accensione del display all'avvicinarsi di una persona.
- **ST. RIPOSO**: quando la tastiera visualizza l'immagine del salvaschermo e quando è spenta va alla pagina selezionata.
Impostazioni: HOME (Default), Cent (Centrale), Foto, Orol (Orologio), Term (Termostato), Info.
- **RIT**: tempo di ritardo per l'attivazione del salvaschermo.
Impostazioni: 1min (Default), 2min, 3min, P (prova per visualizzare le immagini caricate per la funzione salvaschermo).

Per proseguire premere sul tasto >.

GENERALE-2				
LUMIN.	MAX	<input data-bbox="911 1279 1062 1328" type="button" value="+"/>	<input data-bbox="1099 1279 1251 1328" type="button" value="-"/>	
T. EMERG.	10 MIN	<input data-bbox="911 1368 1062 1417" type="button" value="+"/>	<input data-bbox="1099 1368 1251 1417" type="button" value="-"/>	
BUZZER	ON	<input data-bbox="911 1458 1062 1507" type="button" value="+"/>	<input data-bbox="1099 1458 1251 1507" type="button" value="-"/>	
<input data-bbox="304 1637 456 1686" type="button" value="<"/>	<input data-bbox="493 1637 644 1686" type="button" value=">"/>			<input data-bbox="1058 1637 1209 1686" type="button" value="Salva"/>

Le voci utilizzabili sono:

- **LUMIN**: regolazione della luminosità, valori MAX, MED, MIN.
Nota: il livello di luminosità è fisso su MAX e non è editabile se è attiva la funzione "Termostato".
- **T. EMERG**: regolazione del tempo massimo di accensione della luce di emergenza (schermo bianco) in caso di mancanza rete. Se il tempo viene gestito dalla centrale è bene che il



tempo impostato in tastiera sia maggiore di quello della centrale.

Impostazioni: da OFF, 1min fino a 15 min.

- **BUZZER:** abilitazione del cicalino interno utilizzato per segnalazione del tasto premuto e delle segnalazioni fornite dalla centrale. In OFF il cicalino non suonerà mai per nessun evento o circostanza.

Default: ON.

Per proseguire premere sul tasto >.

PRESENTAZIONE FOTO			
SALVASCH.	ON	<input data-bbox="911 510 1062 562" type="button" value="+"/>	<input data-bbox="1099 510 1251 562" type="button" value="-"/>
T. ROT.	10 SEC	<input data-bbox="911 600 1062 651" type="button" value="+"/>	<input data-bbox="1099 600 1251 651" type="button" value="-"/>
T. MAX.	0.5 H	<input data-bbox="911 689 1062 741" type="button" value="+"/>	<input data-bbox="1099 689 1251 741" type="button" value="-"/>
INFO	ON	<input data-bbox="911 779 1062 831" type="button" value="+"/>	<input data-bbox="1099 779 1251 831" type="button" value="-"/>
<input data-bbox="304 869 456 909" type="button" value="<"/>	<input data-bbox="493 869 644 909" type="button" value=">"/>	<input data-bbox="1099 869 1262 909" type="button" value="Salva"/>	

Le voci utilizzabili sono:

- **SALVASCH:** attivazione della funzione "Salvaschermo" con visualizzazione ciclica delle immagini caricate nella tastiera.
Impostazioni: ON (Default), OFF.
- **T. ROT:** regolazione del tempo di ciclata delle varie immagini caricate nella tastiera.
Impostazioni: 10 sec.(Default), da 3 a 60 secondi.
- **T. MAX:** regolazione del tempo di attività massima della funzione "Salvaschermo".
Impostazioni: 0.5 ore (Default) in passi da 30 minuti da 0.5 a 24 ore fino a OFF.
- **INFO:** visualizzazione delle informazioni della prima sveglia, dell'attivazione del termostato e della temperatura in sovraimpressione sulle immagini utilizzate come salvaschermo.
Impostazioni: ON (Default), OFF.

Per proseguire premere sul tasto >.

THERMOSTATO-1			
THERMOSTATO	OFF	<input data-bbox="911 1592 1062 1644" type="button" value="+"/>	<input data-bbox="1099 1592 1251 1644" type="button" value="-"/>
COR. TEMP.	+0.0	<input data-bbox="911 1682 1062 1733" type="button" value="+"/>	<input data-bbox="1099 1682 1251 1733" type="button" value="-"/>
DIFF. TEMP.	0.3	<input data-bbox="911 1771 1062 1823" type="button" value="+"/>	<input data-bbox="1099 1771 1251 1823" type="button" value="-"/>
SET FASCE ORARIE			<input data-bbox="1099 1861 1262 1912" type="button" value="Avanz."/>
<input data-bbox="304 1951 456 1991" type="button" value="<"/>	<input data-bbox="493 1951 644 1991" type="button" value=">"/>	<input data-bbox="1099 1951 1262 1991" type="button" value="Salva"/>	



Le voci utilizzabili sono:

- **TERMOSTATO:** attivazione della funzione "Cronotermostato"

Impostazioni: OFF (Default), ON.

- **COR. TEMP.:** con i tasti + e - si regola l'offset della temperatura rilevata dalla sonda interna della tastiera, ovvero la differenza di temperatura visualizzata nei confronti di un termometro di riferimento.

Impostazioni: +0.0 (Default), da -10.0 a +10.0°C in step di 0.1°C.

Nota: la taratura dell'offset deve essere obbligatoriamente eseguita dopo aver attivato il "Cronotermostato" e dopo 30 minuti consecutivi di accensione del display.

- **DIFF. TEMP.:** regolazione in gradi dell'isteresi per disattivazione del relè di comando caldaia.

Esempio: **F1=20°C, Diff.Temp.=0.3 °C**

Attivazione relè <20°C,

Disattivazione relè >20,3°C.

Impostazioni: 0.3 (Default) a 3.0°C in step di 0.1°C.

- **SET FASCE ORARIE:** premendo Avanz. è possibile entrare nella pagina di programmazione del "Cronotermostato"

Impostazioni: OFF nel menu TERMOSTATO.

Nota: per i dettagli di programmazione consultare il capitolo "SETUP FASCE ORARIE DEL TERMOSTATO" a pag. 23.

Per proseguire premere sul tasto >.

TERMOSTATO-2			
TEMP. F1	+20.0	<input data-bbox="911 1312 1062 1361" type="button" value="+"/>	<input data-bbox="1099 1312 1251 1361" type="button" value="-"/>
TEMP. F2	+18.5	<input data-bbox="911 1402 1062 1451" type="button" value="+"/>	<input data-bbox="1099 1402 1251 1451" type="button" value="-"/>
TEMP. F3	+17.0	<input data-bbox="911 1491 1062 1541" type="button" value="+"/>	<input data-bbox="1099 1491 1251 1541" type="button" value="-"/>
T. ANTIG.	+5.0	<input data-bbox="911 1581 1062 1630" type="button" value="+"/>	<input data-bbox="1099 1581 1251 1630" type="button" value="-"/>
<input data-bbox="304 1666 456 1715" type="button" value="<"/>	<input data-bbox="493 1666 644 1715" type="button" value=">"/>	<input data-bbox="1102 1666 1270 1715" type="button" value="Salva"/>	

- **TEMP. F1, TEMP. F2, TEMP. F3:** regolazioni comuni delle tre fasce di temperatura, con i tasti + e - si regolano le temperature desiderate.
Impostazioni: step 0.5°C (min. -19°C +49°C).
- **T.ANTIG.:** regolazione della soglia antigelo, con i tasti + e - si regola la temperatura desiderata.
Impostazioni: step 0.5°C (min. -19°C +49°C).



Per proseguire premere sul tasto > e successivamente su Avanz.
Per accedere alle impostazioni avanzate è necessario inserire la password.

AVANZATE-1			
ALLARMI	OFF	<input data-bbox="911 304 1062 353" type="button" value="+"/>	<input data-bbox="1099 304 1251 353" type="button" value="-"/>
ABIL. MAPPE	OFF	<input data-bbox="911 394 1062 443" type="button" value="+"/>	<input data-bbox="1099 394 1251 443" type="button" value="-"/>
MAPPE	0	<input data-bbox="911 483 1062 533" type="button" value="Carica"/>	<input data-bbox="1099 483 1251 533" type="button" value="Canc."/>
<input data-bbox="304 658 456 707" type="button" value="<"/>		<input data-bbox="1099 658 1251 707" type="button" value="Esci"/>	

Le voci utilizzabili sono:

- **ALLARMI**: selezionando "ON" si vedrà lampeggiare il nome dell'ingresso che è andato in allarme o in manomissione con data e ora.
Impostazioni: OFF (Default), ON.
- **ABIL MAPPE**: comando di abilitazione delle mappe, non utilizzabile solo se ci sono mappe in memoria.
Impostazioni: OFF (Default), ON.
- **MAPPE**: numero mappe in memoria con caricamento e cancellazione totale.
Il numero massimo è circa 8.
Per la creazione delle mappe e loro caricamento consultare il capitolo "Come creare le immagini da utilizzare come mappe dell'impianto" a pag. 39.

Per proseguire premere sul tasto >.

AVANZATE-2			
INFO LED	ON	<input data-bbox="911 1388 1062 1438" type="button" value="+"/>	<input data-bbox="1099 1388 1251 1438" type="button" value="-"/>
CAR. FOTO	0	<input data-bbox="911 1478 1062 1527" type="button" value="Carica"/>	<input data-bbox="1099 1478 1251 1527" type="button" value="Canc."/>
PASSWORD		<input data-bbox="1099 1568 1251 1617" type="button" value="SET"/>	
<input data-bbox="304 1742 456 1792" type="button" value="<"/>		<input data-bbox="1099 1742 1251 1792" type="button" value="Esci"/>	

Le voci utilizzabili sono:

- **INFO LED**: informazioni su anomalie generiche della centrale tramite il lampeggio particolare del lettore di chiave elettronica.
Impostazioni: ON (Default), OFF.



- **CAR. FOTO:** numero di foto in memoria con caricamento e cancellazione totale. Il numero massimo è circa 30. Per il caricamento delle foto vedi il capitolo corrispondente.
- **PASSWORD:** menu per il cambio della password. Utilizzare allo scopo i tasti numerici per la variazione della password precedente solo con 6 cifre, altre soluzioni non saranno accettate, il tasto "**Stop**" cancella la singola cifra digitata, il tasto "**Ok**" conferma la digitazione. La modifica della password richiede tassativamente la digitazione della vecchia password e ovviamente la conferma con una ripetizione del nuovo codice impostato.

Attenzione:

dopo la modifica della Password inizia il controllo della sua congruità ad ogni digitazione necessaria, qualora venga immessa erratamente per 10 volte consecutive, la tastiera rientrerà immediatamente in operatività e non accetterà più alcun tasto e/o chiave di prossimità per 90s. Dopo ulteriori 11 tentativi con password errate la tastiera rientra in piena operatività generando l'evento di "Tamper tastiera".

Premendo il tasto "Esci" si ritorna alla schermata "GENERALE-1", per uscire alla schermata "HOME" premere sul tasto "Salva".

10. SETUP FASCE ORARIE DEL TERMOSTATO

Per la programmazione delle fasce orarie premere il tasto "**Avanz.**" dalla pagina "**TERMOSTATO-1**" alla voce **SET FASCE ORARIE**:

Tasti di avanzamento del giorno della settimana.

Con + e - si seleziona l'ora del giorno. Si abbassa il corrispondente rettangolo della barra dell'ora.

Associazione della fascia desiderata al rettangolo selezionato.



Barra oraria del cronotermostato.

I tasti "Copia" e "Incolla" sono utilizzabili per replicare le programmazioni di un giorno su più giorni. Premere su "Salva" per memorizzare le impostazioni eseguite e per uscire.

Nota: come nella generalità dei casi di programmazione dei cronotermostati non è prevista la funzione di uscita senza salvataggio.



11. OROLOGIO

Dalla schermata "HOME" premere sull'icona  oppure da una qualsiasi altra schermata premere sull'icona . Viene visualizzata la schermata seguente:

Premendo sull'icona si accede alla funzione "Home".

Premendo sull'icona si accede alla funzione "Svegli".

Area riassuntiva delle informazioni della centrale antintrusione. Premendo su quest'area si accede alla funzione "Centrale".



Visualizzazione della prima sveglia abilitata.

Visualizzazione dell'attivazione della caldaia legata al cronotermostato.

Visualizzazione della temperatura rilevata.

11.1 Sveglie

Dalla schermata dell'Orologio premere sull'icona . Viene visualizzata la schermata seguente:

SVEGLIE-1					
1	<input type="checkbox"/>	OFF	8:00	Ora	Min
2	<input type="checkbox"/>	OFF	8:00	Ora	Min
3	<input type="checkbox"/>	OFF	8:00	Ora	Min
				<	>
					Salva

Le voci utilizzabili sono:

- **SVEGLIA 1, 2, 3**: selezionando il tasto  si commuta ON /OFF la sveglia corrispondente. con i tasti Ora, min. si imposta l'ora desiderata.

Impostazioni: 8:00(Default).



Per proseguire premere sul tasto >.

SVEGLIE-2					
4	<input type="checkbox"/>	OFF	8:00	Ora	Min
5	<input type="checkbox"/>	OFF	8:00	Ora	Min
6	<input type="checkbox"/>	OFF	8:00	Ora	Min
					Salva

Le voci utilizzabili sono:

- **SVEGLIA 4, 5, 6**: selezionando il tasto si commuta ON /OFF la sveglia corrispondente. con i tasti Ora, min. si imposta l'ora desiderata.
Impostazioni: 8:00(Default).

La pressione sui tasti <> riporta al menu precedente, per il ritorno al menu "Orologio" premere il tasto "Salva".

12. VISUALIZZAZIONE STATO CENTRALE

Dalla schermata "HOME" premere sull'icona per far apparire la schermata con la tastiera di comando e tutte le indicazioni funzionali della centrale.

Icona di ritorno al menu HOME.

Icone riassuntive degli stati funzionali.

Area riassuntiva delle informazioni della centrale antintrusione.

Tasti di settore.
Quando il settore è in preinserimento il riquadro lampeggia in rosso.
Quando il settore è inserito il riquadro è rosso.

Tasti funzionali di programmazione.

Tasti per visualizzazione delle memorie di allarme e di manomissione.

Tasti alfanumerici per accesso e programmazione.



13. TERMOSTATO

Dalla schermata "HOME" premere sull'icona  per far apparire la schermata corrispondente.

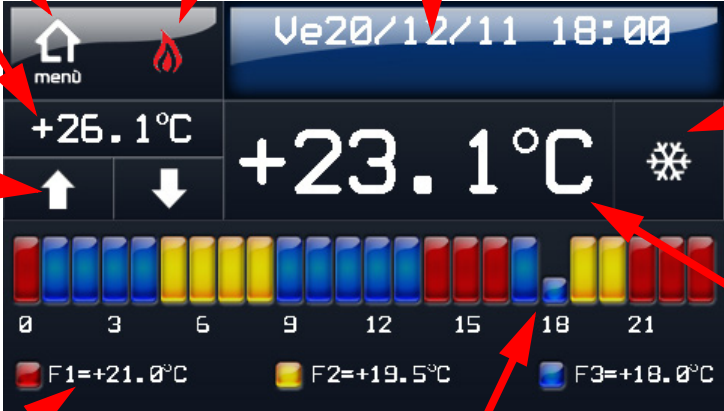

Icona di ritorno al menu HOME.

Icona visibile in rosso se la caldaia è stata accesa dal cronotermostato.

Area riassuntiva delle informazioni della centrale antintrusione. Premendo su quest'area si accede alla funzione "Centrale".

Temperatura impostata.

Tasto "Freccia" per la modifica temporanea della temperatura in passi da 0.3°C.

Nota: la modifica ha effetto dalla fascia oraria corrente fino al cambiamento di fascia di temperatura (cambio colore) o alle ore 24. Tale stato è visualizzato con il lampeggio della porzione di barra interessata.

Valori di temperatura delle fasce orarie.

Barra oraria del cronotermostato. Il rettangolo inferiore corrisponde all'orario corrente.

Temperatura rilevata. La visualizzazione è lampeggiante se non è stata effettuata la correzione della temperatura.

Tasto per l'accesso rapido alla funzione "Antigelo". Consultare il capitolo seguente.

Tempo: Ve20/12/11 18:00

Temperature: +26.1°C, +23.1°C

Fasce orarie: 0, 3, 6, 9, 12, 15, 18, 21

Temperature fasce: F1=+21.0°C, F2=+19.5°C, F3=+18.0°C

13.1 Funzione antigelo



Icona di ritorno al menu HOME.

Icona visibile in rosso se la caldaia è stata accesa dal cronotermostato.

Area riassuntiva delle informazioni della centrale antintrusione. Premendo su quest'area si accede alla funzione "Centrale".

Temperatura antigelo impostata.

Tasto "Freccia" per la modifica temporanea della temperatura in passi da 0.3°C.

Temperatura rilevata. La visualizzazione è lampeggiante se non è stata effettuata la correzione della temperatura.

Tasto per l'uscita dalla funzione "Antigelo".

Nota: la modalità di antigelo permane fino ad una nuova pressione del tasto antigelo.

Tempo: Ve20/12/11 18:00

Temperature: +5.0°C, +23.1°C

Modalità: ANTIGELO



14. FOTO

Dalla schermata "HOME" premere sull'icona  per far apparire la schermata corrispondente.

Nota: se non c'è almeno una foto caricata non è possibile accedere alla funzione foto dal menu "HOME", in tal caso la tastiera emette un beep di errore alla pressione del tasto corrispondente.

Nella funzione foto la tastiera visualizza a rotazione le foto caricate, il tempo di rotazione ed il tempo massimo di durata sono impostabili nel menu "IMPOSTAZIONI" "PRESENTAZIONE FOTO".

Toccando lo schermo in qualsiasi punto la tastiera torna al menu "HOME".



Nota: per evitare l'impressione dello schermo la posizione delle scritte in sovrapposizione viene leggermente variata in orizzontale.

Nella funzione foto è possibile visualizzare in sovrapposizione ora e temperatura, l'abilitazione della visualizzazione in sovrapposizione è effettuata da programmazione.

Accanto all'ora viene visualizzato il simbolo di sveglia nel caso sia attivata una sveglia, accanto alla temperatura viene visualizzato il simbolo di fiamma nel caso sia attiva la caldaia.

15. ALLARMI

Dalla schermata "HOME" premere sull'icona  per far apparire la schermata corrispondente.

Nota: se non è abilitata la funzione "ALLARMI" nel menu "IMPOSTAZIONI AVANZATE-1" non è possibile accedere alla funzione  dal menu "HOME", in tal caso la tastiera emette un beep di errore alla pressione del tasto corrispondente.





Se non ci sono allarmi memorizzati la tastiera visualizza la scritta "Nessun allarme".

Se la funzione allarmi è abilitata, alla rilevazione di un allarme della centrale la tastiera entra nello stato di funzione allarmi e visualizza l'ultimo allarme ricevuto.

Fondamentalmente la lista degli allarmi è costituita da 3 posizioni (ultimi 3 allarmi).

Alla pressione dei tasti freccia la tastiera mostra l'allarme precedente (freccia su) o successivo (freccia giù); se non ci sono ulteriori allarmi la tastiera segnala la fine lista emettendo un beep di errore.

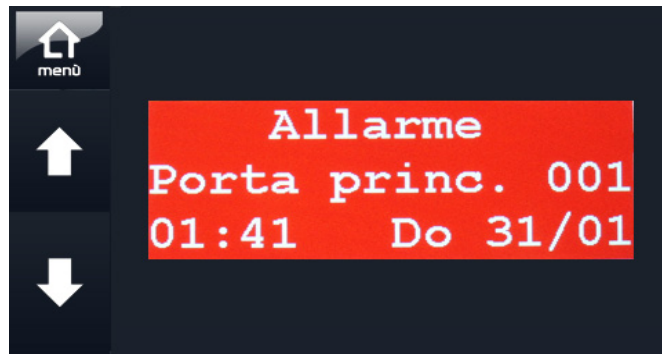

Alla pressione del tasto "HOME" la tastiera va al menu home e considera acquisiti tutti gli allarmi.

La tastiera è in grado di riconoscere nuovi allarmi anche all'interno della funzione allarmi, se viene ricevuto un nuovo allarme la visualizzazione continua a mostrare l'allarme correntemente visualizzato dall'utente. La tastiera aggiorna comunque la posizione dell'allarme nella lista degli allarmi e mantiene la visualizzazione anche se l'allarme esce dalla lista (ad es. 3 allarmi generati durante la visualizzazione).

Se viene ricevuto un nuovo allarme mentre è visualizzata la scritta "Nessun Allarme", la tastiera visualizza subito il nuovo allarme e prosegue con la procedura sopradescritta.

All'ingresso nella funzione allarmi la visualizzazione parte dall'ultimo allarme ricevuto (più recente); questo anche quando l'ingresso nella funzione allarmi avviene tramite l'uscita dalla modalità salvaschermo.

Se la tastiera si trova in modalità salvaschermo quando viene ricevuto un nuovo allarme, la tastiera entra nella funzione allarmi e resetta il timer di salvaschermo (la tastiera rientrerà nella modalità salvaschermo allo scadere del timer).

Se la funzione "Mappe" è abilitata, alla rilevazione di un allarme della centrale la tastiera visualizza l'ultimo allarme ricevuto con la presentazione della parte di mappa contenente il rivelatore che ha generato l'allarme. La schermata rossa lampeggia per consentire la visione completa della mappa.

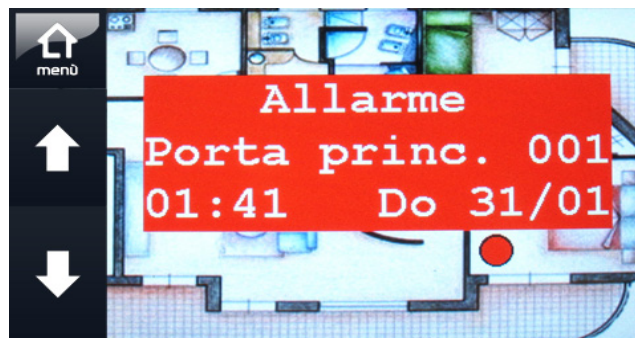

Nota: per la creazione delle mappe e l'associazione degli ingressi vedere il corrispondente capitolo.

Al tocco della parte del display dedicata alla visualizzazione delle mappe, la tastiera richiede conferma per la cancellazione della memoria.

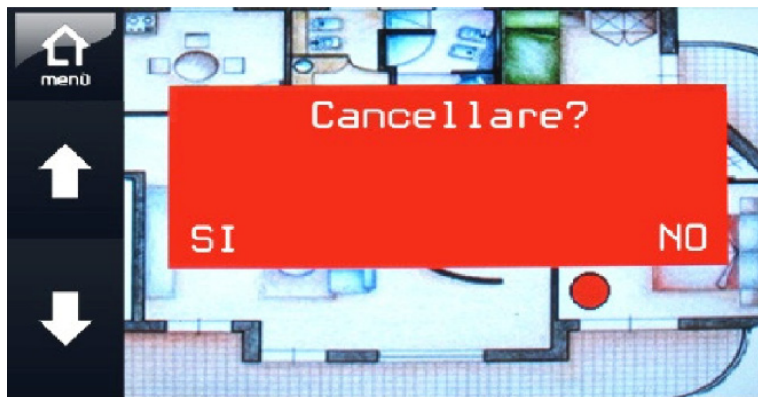

Se l'utente preme NO o non preme nulla per 5 secondi, la tastiera riprende la visualizzazione dell'allarme lampeggiante.

Se l'utente preme SI, l'allarme viene cancellato (rimosso dalla lista) e la tastiera visualizza:

- L'ultimo allarme presente in lista (se ci sono allarmi presenti) e continua la normale gestione oppure

- La scritta "Nessun Allarme" (se non ci sono allarmi rimasti) e continua la normale gestione

Nota: a causa della presenza dei tasti di navigazione si rende necessario ridimensionare le immagini delle mappe.

16. INFO

Dalla schermata "HOME" premere sull'icona  per far apparire la schermata corrispondente.

Nota: se la foto "info.jpg" non è caricata, alla pressione del tasto  la tastiera emette un beep di errore senza entrare nella funzione.

La foto "info.jpg" è una totalmente personalizzabile dall'installatore.

Per caricare la foto consultare il capitolo "Come caricare l'immagine Info.jpg" a pag. 38.

Toccando lo schermo in qualsiasi punto la tastiera torna al menu "HOME".

17. WIPE OUT

Dalla schermata "HOME" premere sull'icona  per far apparire la schermata corrispondente.

La funzione "Wipe Out" prevede il blocco temporizzato della funzionalità Touch onde consentire all'utente la periodica pulizia dello schermo.

Questa funzione visualizza una barra di scorrimento orizzontale della durata di un minuto, al termine dello scorrimento la tastiera torna automaticamente al menu "HOME".

Ogni tocco dello schermo in questa funzione viene ignorato, in caso la centrale rilevi un evento di allarme durante la procedura di wipe out, non viene effettuato il cambio di funzione. Al termine della funzione la tastiera torna normalmente al menu "HOME".

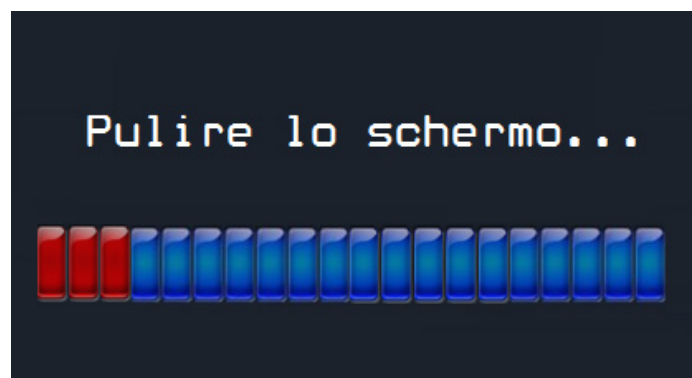



18. LETTURA FACILITATA DELLA MEMORIA STORICA

Per facilitare la lettura e consultazione della memoria storica della centrale è stata inserita una funzione di visualizzazione con menu a tendina fino a 11 righe contemporanee.

Per la visualizzazione operare come segue.

- Entrare con il codice utente o manutentore, trovare il menu "Lettura storico" ma non premere il tasto "Ok".
- A questo punto toccare al centro della finestra dei messaggi.



Apparirà ora una finestra con la riga riferita all'ultimo evento a storico. Per visualizzarne altri è necessario premere i tasti freccia.

Lo schermo può visualizzare un massimo di 11 righe, gli eventi potranno essere scorsi tutti fino al limite della memoria della centrale.

Arrivati all'undicesima riga e continuando la navigazione con freccia in Giù, gli eventi successivi sposteranno in alto tutti i precedenti.

Tale funzionamento vale al rovescio navigando con la freccia in Su.

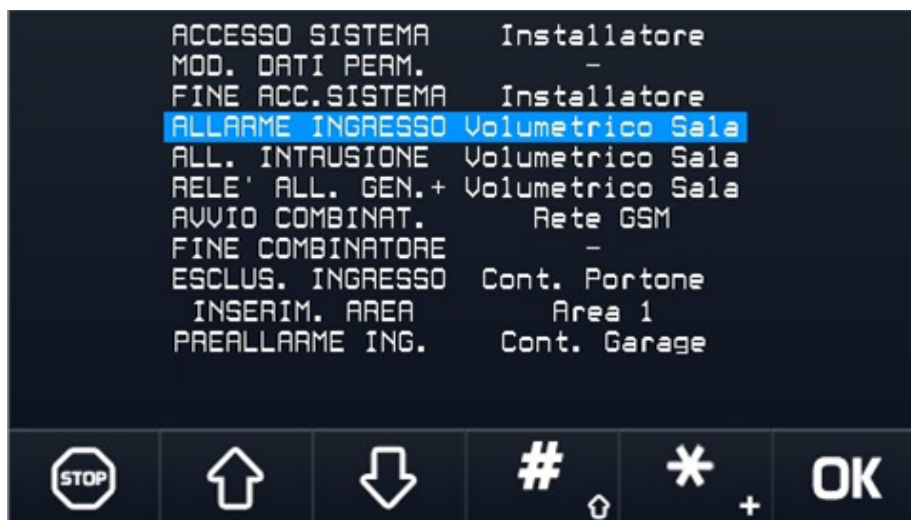

Agendo sui tasti



o



si visualizzano per alcuni eventi la corrispondente data e ora memorizzate.



19. CALIBRAZIONE DEL DISPLAY

La calibrazione si può fare con operazioni simili alla calibrazione dello schermo di un cellulare di ultima generazione, in questo modo è possibile ottenere una maggiore precisione nel tocco di due tasti attigui.

Dal menu "IMPOSTAZIONI" "GENERALE-1" premere il tasto **Calib.**

Si entra nel menu specifico con la seguente visualizzazione:

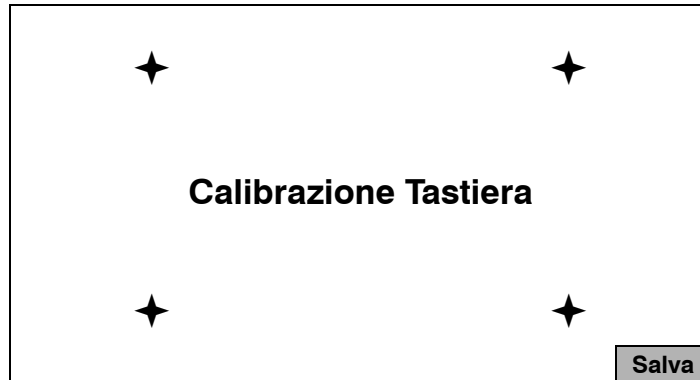

Come nei telefoni cellulari utilizzare un pennino per toccare al centro dei i quattro simboli ✦.

Per ogni simbolo ✦ premuto correttamente verrà visualizzata la scritta "Ok".

Solo dopo aver terminato la sequenza premere il tasto "Salva" per memorizzare. Premere nuovamente "Salva" per uscire completamente.

20. OPERATIVITA' CON CHIAVE M4

Le operazioni con lo spinotto mod. M4 sono possibili appoggiandolo alla zona sensibile incorporata nella tastiera mod. Tattilo come indicato in figura a lato.

La centrale riconosce l'utente possessore della chiave M4 ed esegue conseguentemente il comando.

Nota: le indicazioni e le loro modalità saranno visibili o meno in relazione alla programmazione della centrale, se in modalità standard o secondo la norma EN50131.

Per i dettagli è consigliato consultare il manuale del singolo modello di centrale.

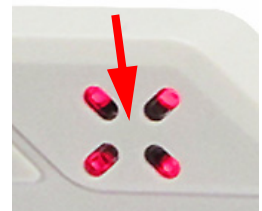

21. SENSORE DI AVVICINAMENTO

Se opportunamente impostata, la tastiera Tattilo riconosce l'avvicinamento di una persona ed accende la retroilluminazione del display.

Questa comodità può essere notevolmente apprezzata in condizioni di scarsa illuminazione, il sensore IR è posizionato come indicato in figura a lato.

Nota: l'utente deve curare che non vi sia alcun ostacolo che ricopra la zona sensibile indicata per non annullare la funzionalità descritta.





22. PARTICOLARITA' OPERATIVE CON LA TASTIERA TOUCH-SCREEN

La mancanza dei tasti fisici della tastiera Tattilo impone una diversa gestione della generazione dell'evento "PANICO". Nelle tastiere tradizionali, NIRVA, MIDAS, METIS, veniva generato l'evento "PANICO" premendo contemporaneamente i tasti:

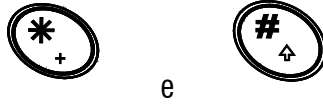

Con la tastiera Tattilo per generare l'evento "PANICO" si dovrà agire nel modo seguente:

A = Premere sulla finestra dei messaggi

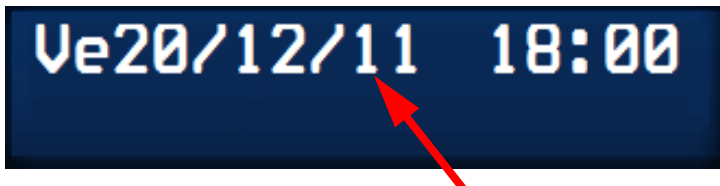

B = Premere sul tasto Ok entro 5s





23. ORIENTAMENTO DELLO SCHERMO

La tastiera può essere programmata per funzionare con un orientamento che soddisfi le esigenze del cliente che la deve utilizzare, sono disponibili 4 orientamenti diversi. Per orientare lo schermo si deve agire sui dip 4 e 5 come segue:

Orientamento orizzontale standard = dip 4 OFF, dip 5 OFF.

Orientamento verticale sinistro = dip 4 ON, dip 5 OFF.



Orientamento orizzontale rovescio = dip 4 OFF, dip 5 ON.

Orientamento verticale destro = dip 4 ON, dip 5 ON.





24. AGGIORNAMENTO FIRMWARE E CARICAMENTO IMMAGINI

La tastiera Tattilo è facilmente aggiornabile collegando ad essa una chiavetta USB al connettore MINIUSB posto sul lato destro della tastiera. Allo scopo deve essere utilizzato un adattatore USB, **questo è assolutamente necessario perché permette di collegare dispositivi con connettore USB tipo A femmina della chiavetta USB a dispositivi con connettore USB tipo mini B maschio** presente nella tastiera Tattilo.



Per impedire il collegamento accidentale di un PC utilizzando un cavo tipo macchina fotografica digitale, il connettore è protetto da una etichetta con avvertenze. La rimozione implica la perfetta comprensione di quanto è scritto. Guasti dovuti al collegamento errato del connettore non saranno quindi coperti da garanzia.



Di adattatori sul mercato ne esistono di moltissimi tipi, la possibile immagine di un adattatore commerciale potrebbe essere la seguente:



Il firmware sarà facilmente ottenibile anche tramite invio e-mail (ad es. dal servizio di Assistenza Tecnica). Procurarsi una chiavetta USB e copiare in essa:

Cartella **usbprog** contenente il firmware nel formato prog_000.hex.

Cartella **images** contenente le immagini delle parti e delle schermate di funzionamento.

Eventuali immagini e mappe che si renderanno disponibili dopo l'elaborazione con l'apposito software, saranno memorizzate nella chiavetta ed organizzate in cartelle:

screen per le immagini da utilizzare come salva schermo,

maps per le mappe con le posizioni dei rivelatori.

ATTENZIONE

Visto il continuo evolversi del mercato alcuni modelli di chiavi USB potrebbero non essere perfettamente compatibili, nel caso di problemi contattare l'assistenza tecnica.

Non collegare mai per alcun motivo la tastiera Tattilo ad un PC portatile o fisso con un cavo USB tipo mini B pena il guasto irreparabile del PC e della tastiera. Il connettore è coperto da una etichetta che deve essere rimossa per l'uso e che riporta questa avvertenza.



Le operazioni da eseguire per l'aggiornamento firmware sono le seguenti:

24.1 Se la tastiera è già stata installata

- Escludere il controllo della manomissione tastiera da centrale.
- Aprire la tastiera e procedere con le fasi seguenti.

24.2 Se la tastiera è in fase di installazione

A = spostare su ON il dip n°3 e premere momentaneamente il tasto di RESET.

Nell'angolo in alto a sinistra del display comparirà:

"Inser. key USB" (*Inserire la chiavetta USB*)

B = inserire ora la chiavetta con l'adattatore.

Nel display comparirà un numero in aumento con scorrimento veloce.
Al termina comparirà il messaggio:

"Prog. Firmware Ok"

Nota: nel caso compaia la scritta:

"Error"

rieseguire la procedura di aggiornamento o cambiare modello di chiavetta USB.

Le operazioni da eseguire per concludere l'aggiornamento firmware sono le seguenti:

C = spostare su OFF il dip n°3 spostare su ON il dip n°2 e premere momentaneamente il tasto di RESET.

Compariranno in sequenza rapida le parti grafiche in caricamento, al termine comparirà la scritta OK.

D = spostare su OFF il dip n°2 e premere momentaneamente il tasto di RESET.

Comparirà dopo qualche istante la versione firmware caricata.

E = staccare la chiavetta USB con l'adattatore.

ATTENZIONE: dopo l'aggiornamento del firmware da v.2.x a v3.x o sup. è tassativo eseguire il reset di default.

24.3 UPLOAD del layout grafico di Tattilo da chiavetta USB



La tastiera Tattilo è personalizzabile anche nell'aspetto grafico collegando ad essa una chiavetta USB tramite adattatore e scaricando l'apposito pacchetto grafico.

Nota: la personalizzazione grafica è realizzata solo da EL.MO. su specifica del cliente installatore (attività prevista, non disponibile al momento della redazione del presente manuale). Sui costi e tempi di realizzazione è necessario contattare la parte commerciale. Non modificare le parti grafiche della cartella "Images" pena il blocco della tastiera.

24.4 Preparazione della immagini per la funzione "Salvaschermo"

La tastiera è già dotata di tre immagini di esempio visualizzabili in modalità cadenzata nei momenti di inattività della tastiera stessa.

Queste immagini possono essere fornite in formato elettronico dall'utente stesso all'installatore, il tecnico le memorizzerà nella chiavetta USB utilizzando l'apposito software di conversione.

Consultare il capitolo successivo per i dettagli operativi.

25. SOFTWARE PER CONVERSIONE DELLE IMMAGINI

25.1 Installazione del software

Le immagini da caricare nella memoria della tastiera devono essere opportunamente convertite partendo solo ed esclusivamente da immagini in formato JPG. Il software dovrà essere installato eseguendo il file:

ImageConverter_4.0.0_setup_Multilang.exe

disponibile nella cartella ImageConverter nel CD fornito con il prodotto.

Il software è in formato multilingua ed è compatibile con PC dotati di S.O. WindowsXP, Vista, Windows7 32 e 64Bit.

Al termine dell'installazione viene creata l'icona del programma nel desktop 

Nota: per la creazione delle mappe non è possibile utilizzare il software della precedente versione ImageConverter_3.0.0_setup_Multilang.exe.

La schermata di utilizzo del programma è visualizzata nella immagine a lato:

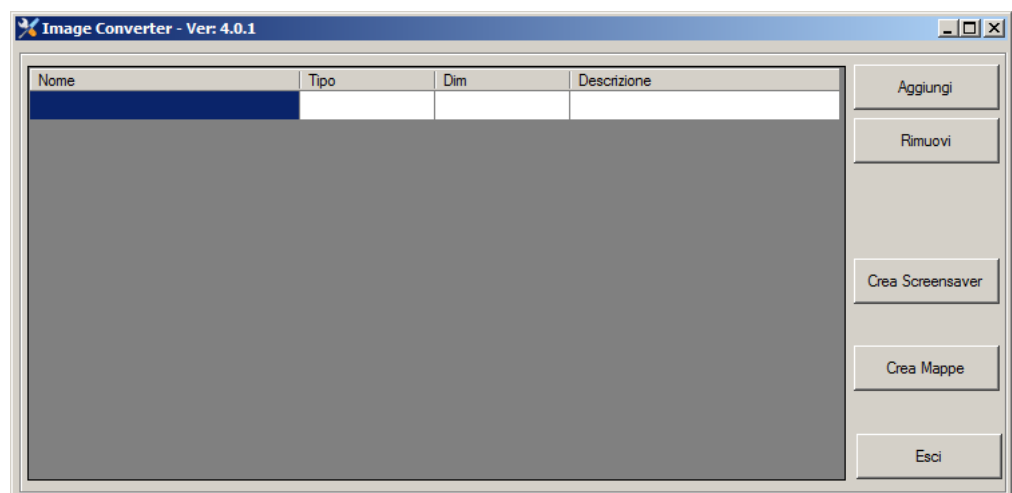



25.2 Come convertire le immagini

- Nella schermata del programma selezionare singolarmente le immagini da aggiungere cliccando su "**Aggiungi**", le immagini dovranno essere in formato JPG, la risoluzione del display è **480 x 272 pixel**.
- Selezionare singolarmente le immagini da rimuovere cliccando su "**Rimuovi**" per rimuovere dall'elenco una immagine selezionata che non interessa.
- Selezionando la funzione "Crea Screensaver" apparirà un messaggio di avvertenza riguardante la destinazione del file con le immagini convertite,

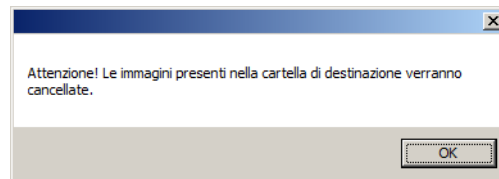
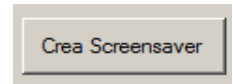
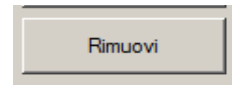
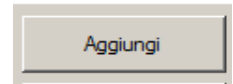

si potrà poi scegliere l'orientamento

"**Orizzontale**" o "**Verticale**" delle immagini precedentemente selezionate.

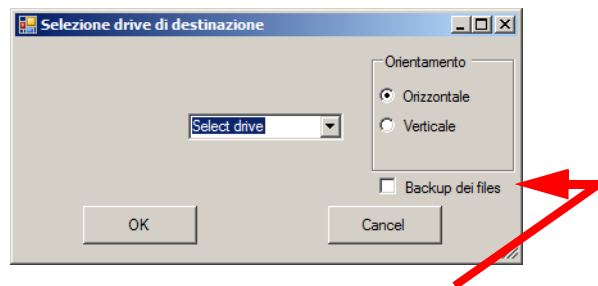

- Nella precedente immagine è attivabile la funzione "**Backup**" utile per archiviare le immagini convertite in un'apposita cartella del PC in uso. Sarà chiamata "**Backup**" ed è posta nella cartella dove si trova il programma, come nell'immagine seguente.

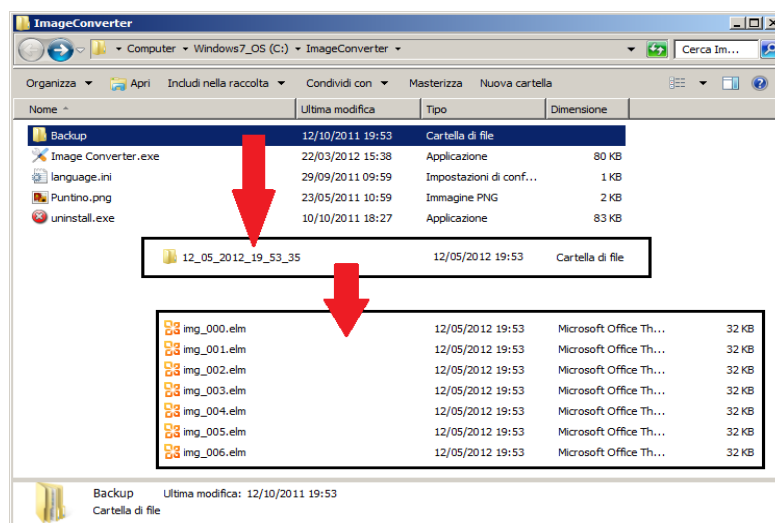

All'interno di "**Backup**" saranno create delle cartelle con data e ora di salvataggio delle immagini di volta in volta convertite.



Al termine della conversione apparirà il messaggio:

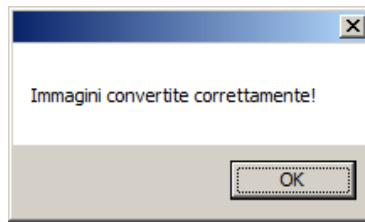

Nel chiavetta USB sarà creata la cartella "**screen**" contenente le immagini convertite con dimensioni estremamente ridotte, queste saranno nominate sempre come nell'esempio seguente:

img_000.elm

dove **000** è un numero progressivo.

25.3 Come caricare l'immagine Info.jpg

L'immagine da caricare nella tastiera per farla apparire al tocco della icona  deve essere preparata con un software grafico che si preferisce e salvata con dimensioni 480 x 272 pixel.

L'installatore potrà inserirvi tutte le info che riterrà opportune per comunicarle al cliente in caso di necessità. Terminata la creazione la dovrà salvare nella cartella "**screen**" nella chiavetta USB come visto nel paragrafo precedente.

L'immagine "**Info.jpg**" sarà caricata automaticamente insieme alle altre foto e non sarà cancellata effettuando un reset di default.

25.4 Come caricare le immagini nella tastiera

- Estrarre ora la chiavetta USB dalla porta del PC ed innestarla nell'adattatore utilizzato per l'aggiornamento firmware.

Attenzione: onde evitare la generazione inutile dell'evento "Manomissione tastiera" è necessario rispettare le operatività seguenti.

- Entrare nel menu "Home" e premere su , premere sul tasto "Avanzate" e digitare la password concludendo con "Ok".
- Nel menu "AVANZATE-1" premere sul tasto ">" per visualizzare la seconda pagina dove è presente la voce "Car. Foto", premere ora sul tasto "Carica".
- **Solo ora togliere la cornice dalla tastiera.**
- Inserire la chiavetta USB con l'adattatore ed attendere il completamento dell'operazione di caricamento. A mano a mano che le varie immagini vengono caricate nella memoria della tastiera appare in basso a destra una corrispondente miniatura che rispecchia i rapporti dimensionali di ogni immagine.



- Al termine apparirà il messaggio di rimuovere la chiavetta con il numero di immagini effettivamente caricate (indicato con X):

Ok Togliere la chiave e chiudere la cornice. X
--

Nota: la tastiera controlla costantemente la quantità di memoria ancora disponibile per il caricamento delle immagini. Arrivati alla soglia massima apparirà il messaggio: "**Ok. Memoria Piena.**"

- Togliere la chiavetta USB.
- **Solo ora reinserire la cornice.**
- Controllare ora i parametri: **Screensaver** (deve essere ON), **Orologio** (deve essere OFF), **T. Rot.** (impostare opportunamente il tempo di rotazione delle immagini per vederle comodamente). E' possibile impostare anche il tempo massimo di attività del salvaschermo con il parametro T. MAX SCRSAB.
- Premere "**Esci**" e successivamente "**Salva**".

25.5 Come cancellare le immagini già presenti in memoria

- Entrare nel menu "Home" e premere su , premere sul tasto "Avanzate" e digitare la password concludendo con "Ok".
- Nel menu "AVANZATE-1" premere sul tasto ">" per visualizzare la seconda pagina dove è presente la voce "Car. Foto", premere ora sul tasto "Canc".
- Apparirà il messaggio:
"Cancello? Premere canc. per confermare, altro tasto per annullare"
- Se si è intenzionati a cancellare le immagini premere "Canc."
- Sarà necessario ricaricarne di più aggiornate.

25.6 Come creare le immagini da utilizzare come mappe dell'impianto

Utilizzando una funzione del software precedentemente visto, è possibile creare delle immagini particolari da utilizzare per la visualizzazione videografica puntuale a fronte di un allarme o manomissione.

Il software consentirà di sovrapporre dei pallini all'immagine schematica parziale potendo poi associarli a specifici ingressi della centrale opportunamente rinominati.

25.6.1 Operazioni da eseguire

- Procurarsi una versione elettronica della mappa dell'edificio e dividerla se necessario fino a circa 8 files in JPG cancellando quanto più possibile, eventuali linee e scritte per migliorare la leggibilità. I migliori risultati si ottengono con l'orientamento orizzontale della tastiera.



- Aggiungere l'immagine alla lista dell'editor con la stessa modalità vista in precedenza.

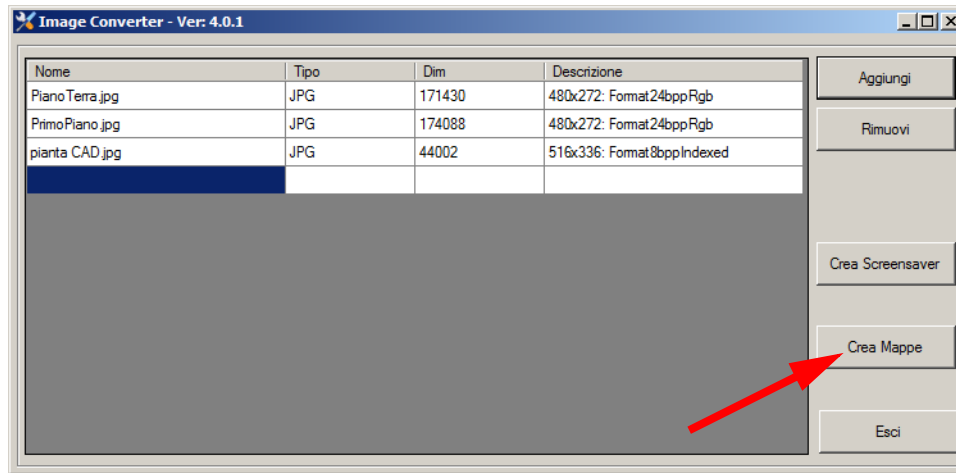

- Cliccare sul tasto "Crea Mappe".
- Apparirà l'editor per il posizionamento sulla mappa selezionata dei rivelatori rappresentati da un pallino rosso.



- Cliccare ora sul pallino rosso di partenza, indicato dalla freccia, osservando che resta attaccato al puntatore del mouse, trascinarlo sul punto di corrispondenza del rivelatore e rilasciarlo cliccando una seconda volta.
- Apparirà una finestra di dialogo per l'immissione del numero dell'ingresso che dovrà corrispondere al numero dell'ingresso in centrale.

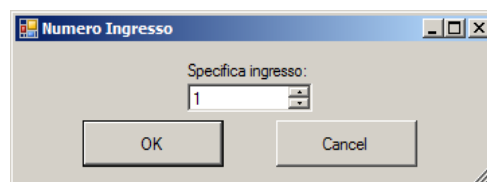



- Cliccare ora su "Ok", la finestra "Numero Punti", relativa al singolo file di mappa in editazione, sarà automaticamente aggiornata. La finestra "Ingresso" indica invece il numero associato al pallino selezionato.

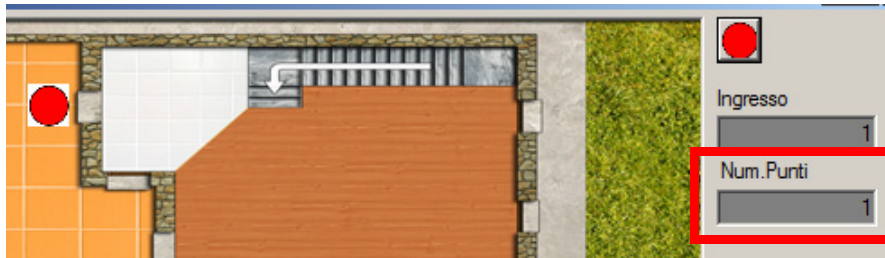

- Per procedere alla fase successiva riposizionare il pallino rosso sulla posizione del Rivela-tore successivo, il pallino infatti rimane ancora agganciato al puntatore. Ripetere le proce-dure di posizionamento precedentemente descritte associando un numero diverso dal precedente.
- L'inserimento di un numero già presente viene prontamente segnalato con il messaggio:

"Ingresso già presente"

- Per cancellare o modificare il numero associato all'ingresso, cliccare con il tasto sinistro del mouse sul pallino corrispondente, questo si contorna di giallo, cliccare ora con il tasto de-stro per far apparire:

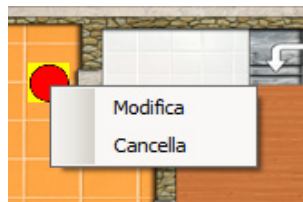

- Per sganciare il pallino rosso dal puntatore del mouse posizionarlo sopra il pallino di parten-za e cliccare con il tasto sinistro del mouse.
- Per conoscere il numero attribuito al singolo pallino e sufficiente cliccarci sopra e controlla-re il numero nella finestra dell'ingresso.

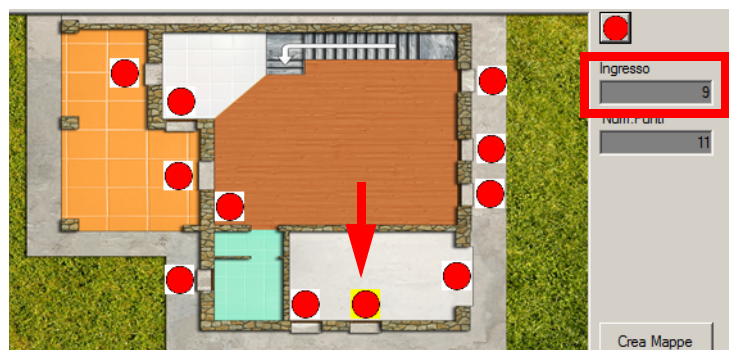



- Vista dell'editor di mappa con una pianta generica ottenuta da un programma di CAD.

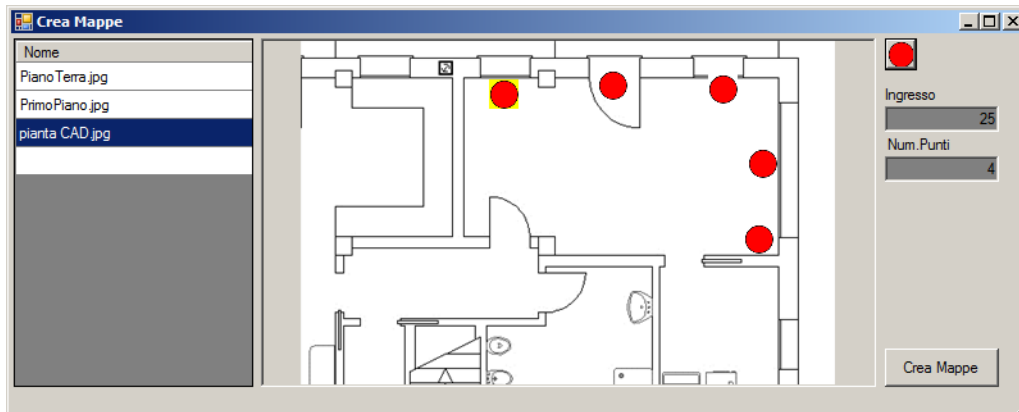

- Al termine dell'operazione di editazione cliccare sul tasto "Crea mappe". Apparirà la finestra di avviso per la destinazione delle immagini convertite.

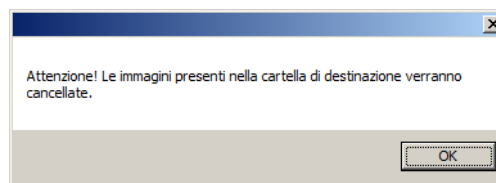

- Cliccando su "Ok" apparirà la finestra di dialogo per la selezione del drive di destinazione, usualmente la stessa chiavetta USB che si adopera per l'aggiornamento del firmware e caricamento delle immagini.
- Al termine dell'esportazione apparirà il messaggio.

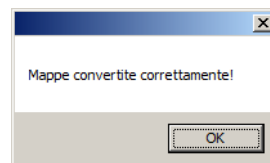

- Ora il contenuto della chiavetta USB sarà come nell'esempio seguente:

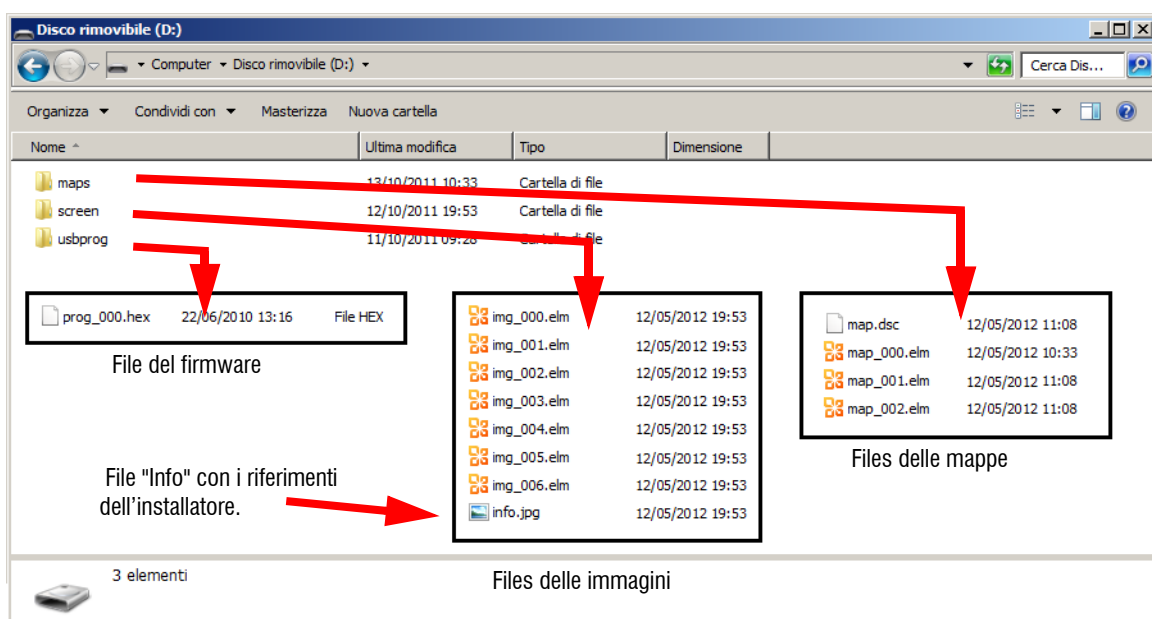



25.7 Come si utilizzano le mappe già preparate per la versione precedente di firmware

La tastiera mantiene una ottima compatibilità con le mappe create per le precedenti versioni di firmwares; se un allarme non può essere visualizzato nel minor spazio presente a causa dei pulsanti laterali, il firmware di gestione della tastiera sposta la mappa in modo da rendere visibile l'allarme, in questo modo nasconde una parte di mappa non utilizzata, ad esempio quella sotto i pulsanti.

25.8 Come caricare le mappe nella tastiera

- Estrarre ora la chiavetta USB dalla porta del PC ed innestarla nell'adattatore utilizzato per l'aggiornamento firmware.

Attenzione: onde evitare la generazione inutile dell'evento "Manomissione tastiera" è necessario rispettare le operatività seguenti.

- Entrare nel menu "Home" e premere su , premere sul tasto "Avanzate" e digitare la password concludendo con "Ok".
- Nel menu "AVANZATE-1" premere sul tasto "Carica".
- **Solo ora togliere la cornice dalla tastiera.**
- Inserire la chiavetta USB con l'adattatore ed attendere il completamento dell'operazione di caricamento. A mano a mano che le varie mappe vengono caricate nella memoria della tastiera appare in basso a destra una corrispondente miniatura che rispecchia i rapporti dimensionali di ogni mappa.
- Al termine apparirà il messaggio con il numero di mappe effettivamente caricate (indicato con X) e il numero di ingressi caricati corrispondenti alla somma dei pallini nelle mappe (indicato con XXX):

Ok
Togliere la chiave e chiudere la cornice.
X

XXX Ingressi Caricati

Nota: la tastiera controlla costantemente la quantità di memoria ancora disponibile per il caricamento delle mappe. Arrivati alla soglia massima apparirà il messaggio: "**Ok. Memoria Piena.**"

- Togliere la chiavetta USB.
- **Solo ora reinserire la cornice.**
- Controllare il parametro:

Abil. Mappe (deve essere ON).

- Premere "**Esci**" e successivamente "**Salva**".



25.9 Come cancellare le mappe già presenti in memoria

- Entrare nel menu "Home" e premere su , premere sul tasto "Avanzate" e digitare la password concludendo con "Ok".
- Nel menu "AVANZATE-1" premere sul tasto "Canc" a destra della voce MAPPE.
- Apparirà il messaggio:
"Cancello? Premere canc. per confermare, altro tasto per annullare"
- Se si è intenzionati a cancellare le mappe premere "Canc."
- Sarà necessario ricaricarne di più aggiornate.

25.10 Come programmare la centrale per visualizzare le mappe e gli allarmi

Per associare correttamente il punto - rivelatore della mappa con il corrispondente ingresso della centrale sarà necessario utilizzare il browser specifico per modificare il nome associato all'ingresso.

Esempio: se il nome associato all'ingresso 1 della centrale era

Porta Principale

Ora dovrà essere:

001 Porta Princ. oppure **Porta Princ.001**

Avendo l'accortezza di rimanere dentro il numero massimo di 16 caratteri compresi gli spazi.

Nota: anche per l'utilizzo della tastiera senza visualizzazione delle mappe, è necessario rinominare gli ingressi mantenendo il numero a tre cifre.



25.10.1 Funzionalità della tastiera con visualizzazione delle mappe

In caso di allarme per intrusione i pallini diventeranno rossi, in caso di manomissione diventeranno gialli, una scritta lampeggiante sopra la mappa indicherà chiaramente l'ingresso in allarme.

La tastiera mantiene in memoria l'ultima mappa generata a fronte di un allarme o manomissione. La schermata rossa lampeggia per consentire la visione completa della mappa.

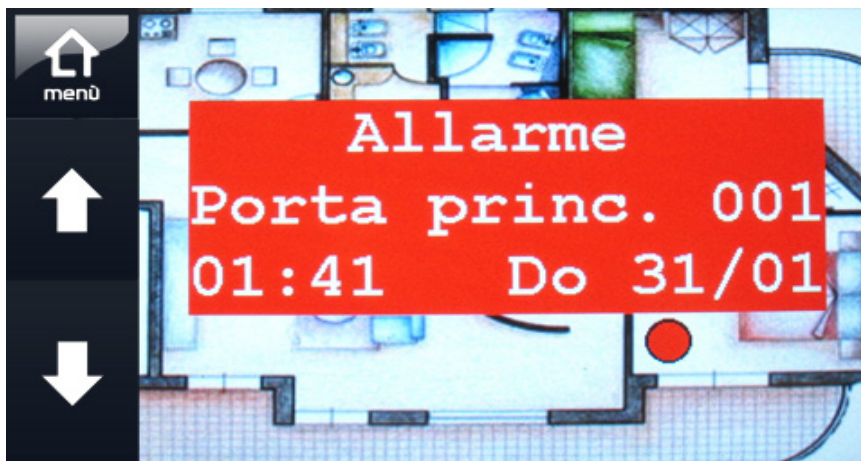

Per togliere dallo schermo la mappa visualizzata basterà premere sul tasto



Per rivedere la mappa in memoria basterà toccare sulle frecce.

Un allarme successivo cancellerà la mappa precedentemente memorizzata.

ATTENZIONE: gli eventi che provocano la visualizzazione di una mappa sono i seguenti:
Allarme intrusione e Manomissione.



26. PULIZIA

Pulire la superficie esterna della tastiera con un panno inumidito utilizzando detergenti non corrosivi adatti per la pulizia di superfici in plastica.

Non spruzzare direttamente sul contenitore e sul display.

La pulizia del display touch-screen deve essere eseguita all'interno della funzione "Wipe out"  utilizzando detergenti adatti alla pulizia di schermi LCD o per occhiali da vista, solitamente esistono in commercio dei kit con una boccetta di liquido e un panno in microfibra. La pulizia regolare è necessaria perché il display della tastiera è costantemente esposto alla normale sporcizia dell'ambiente e del grasso residuo delle mani. Per i dettagli operativi consultare il capitolo "WIPE OUT" a pag. 29.

E' particolarmente indicata l'applicazione di una pellicola di protezione per telefoni touch-screen di ultima generazione.

27. AVVERTENZE PER LO SMALTIMENTO

Il prodotto Tattilo deve essere smaltito in accordo con le vigenti disposizioni comunali e conferito in una discarica autorizzata per lo smaltimento di prodotti elettronici; in caso di necessità è necessario chiedere informazioni al proprio ufficio comunale per la N.U.

Il materiale utilizzato è altamente nocivo ed inquinante se disperso nell'ambiente.



INDICE

1. GENERALITA'	3
1.1.Note di compatibilità con la versione 3	3
2. CARATTERISTICHE	4
2.1.Caratteristiche elettriche	4
2.2.Caratteristiche meccaniche	4
3. VISTA DELLA TASTIERA	4
4. INSTALLAZIONE	5
4.1.Operazioni	5
4.2.Apertura del contenitore	5
4.3.Chiusura del contenitore	7
5. COLLEGAMENTI ELETTRICI	12
6. PROGRAMMAZIONE	15
7. RESET	16
7.1.Reset di default	16
7.2.Reset normale	16
7.2.1. Reset speciale con centrale accesa	16
8. MENU DI CONFIGURAZIONE PER L'INSTALLATORE E L'UTENTE	17
9. IMPOSTAZIONI	17
9.1.Se la tastiera è già stata installata	17
9.2.Se la tastiera è in fase di installazione	17
10. SETUP FASCE ORARIE DEL TERMOSTATO	23
11. OROLOGIO	24
11.1.Sveglie	24
12. VISUALIZZAZIONE STATO CENTRALE	25
13. TERMOSTATO	26
13.1.Funzione antigelo	26
14. FOTO	27
15. ALLARMI	27
16. INFO	29
17. WIPE OUT	29
18. LETTURA FACILITATA DELLA MEMORIA STORICA	30
19. CALIBRAZIONE DEL DISPLAY	31
20. OPERATIVITA' CON CHIAVE M4	31
21. SENSORE DI AVVICINAMENTO	31
22. PARTICOLARITA' OPERATIVE CON LA TASTIERA TOUCH-SCREEN	32
23. ORIENTAMENTO DELLO SCHERMO	33
24. AGGIORNAMENTO FIRMWARE E CARICAMENTO IMMAGINI	34
24.1.Se la tastiera è già stata installata	35
24.2.Se la tastiera è in fase di installazione	35
24.3.UPLOAD del layout grafico di Tattilo da chiavetta USB	35
24.4.Preparazione della immagini per la funzione "Salvaschermo"	36
25. SOFTWARE PER CONVERSIONE DELLE IMMAGINI	36
25.1.Installazione del software	36
25.2.Come convertire le immagini	37
25.3.Come caricare l'immagine Info.jpg	38
25.4.Come caricare le immagini nella tastiera	38

25.5.Come cancellare le immagini già presenti in memoria	39
25.6.Come creare le immagini da utilizzare come mappe dell'impianto	39
25.6.1. Operazioni da eseguire	39
25.7.Come si utilizzano le mappe già preparate per la versione precedente di firmware	43
25.8.Come caricare le mappe nella tastiera	43
25.9.Come cancellare le mappe già presenti in memoria	44
25.10.Come programmare la centrale per visualizzare le mappe e gli allarmi	44
25.10.1. Funzionalità della tastiera con visualizzazione delle mappe	45
26. PULIZIA	46
27. AVVERTENZE PER LO SMALTIMENTO	46

**DICHIARAZIONE
DI CONFORMITÀ**

**DECLARATION OF
CONFORMITY**
EL.MO. spa

dichiara sotto la propria responsabilità che il prodotto / *declares that the product:*
TATTILO
Tastiera / Keypads

al quale questa dichiarazione si riferisce, è conforme alle seguenti norme:

to which this declaration is referred to is in conformity with the following:

EN 50130-4 2011-06	Sistemi d'allarme Parte 4: Compatibilità elettromagnetica Norma per famiglia di prodotto: Requisiti di immunità per componenti di sistemi antincendio, antintrusione e di allarme personale. <i>Alarm systems</i> <i>Part 4: Electromagnetic compatibility</i> <i>Product family standard: Immunity requirements for components of fire, Intruder and social alarm system</i>
EN61000-6-3 2007-01 +A1 2011-03	Compatibilità elettromagnetica(EMC). Parte 6-3: Norme generiche – Emissione per gli ambienti residenziali, commerciali e dell'industria leggera. <i>Electromagnetic compatibility (EMC). Part 6-3: Generic standards – Emission standard for residential, commercial and light-industrial environments.</i>
EN50131-3:2009 Grado Sicurezza 2 Security grade 2 Classe Ambientale II Environmental class II	Sistemi antintrusione: parte 3 apparecchiature di controllo e visualizzazione Intrusion systems: Control and Indicating Equipment (i.e. control panel and keypads).

e quindi rispondente ai requisiti essenziali delle direttive:

and then in accordance with the following directives:

<input checked="" type="checkbox"/> 2004/108/CE Compatibilità elettromagnetica <i>Electromagnetic compatibility</i>	<input checked="" type="checkbox"/> 2006/95/CE Sicurezza di bassa tensione <i>Low voltage security</i>
<input type="checkbox"/> 1999/5/CE (R&TTE)	Direttiva Europea apparati radio e apparecchiature terminali di telecomunicazione. <i>European Directive wireless equipment and telecommunication apparatus.</i>
<input checked="" type="checkbox"/> 2002/95/CE (RoHS)	Direttiva Europea sulla restrizione dell'uso di determinate sostanze pericolose nelle apparecchiature elettriche ed elettroniche <i>European Directive Reduction of Hazardous Substances</i>

Campodarsego 21/12/2012

Consigliere Delegato
El.Mo. S.p.A.
Ing. Salvatore Pastorello

